



逢甲大學學生報告 ePaper

漫畫小說生活網站製作- 以 SOQ 數位租書館為例

作者：邱敏豪、林昆賢、林逸書、鄭智維

系級：資訊四乙

學號：d9462554、d9462568、d9462466、d9462729

開課老師：謝信芳 老師

課程名稱：專題研究

開課系所：資訊工程學系

開課學年： 97 學年度 第一 學期



摘要

由於網際網路的普及，促成電子商務的蓬勃發展，爲了因應這股新潮，許多傳統的租書店紛紛設置以主/從架構爲導向的網站，來服務顧客。雖然租書店已有自己的一套店內管理系統，但大多都由加盟所提供的，且無線上服務功能。本專題爲一家傳統的漫畫小說租書店，設計一套可管理店內營運及支援商務的網站，藉以加強內部管理及提供顧客更佳的服務。就實作方面，我們以實地參訪書店內營運狀況制定出系統的架構，爲該書店建構一套軟、硬網站平台提供線上服務，並整合內部管理之功能，如網路賣書、租書、會員功能、倉儲管理以及收支的計算等，讓該書店業務上線運作，達成內部控管以及增強商店在市場上的競爭力。

關鍵字：主/從架構、B2C 電子商務、軟體平台，硬體平台。



目次

第一章 導論	8
1.1 動機.....	8
1.2 目的.....	9
1.3 範圍與限制.....	11
第二章 系統概述	15
2.1 背景.....	15
2.2 組織圖.....	16
2.3 職責.....	17
2.4 業務營運.....	17
2.5 軟硬體設備.....	20
2.6 工作分配與時程.....	21
第三章 系統分析設計	22
3.1 系統分析的方法.....	22
3.2 採用 RAD 方法.....	27
3.3 全景圖.....	29
3.4 圖 0.....	30
3.5 會員子系統.....	31
3.6 書籍目錄子系統.....	35
3.7 線上租借系統.....	39
3.8 購物車子系統.....	41
3.9 留言板子系統.....	44
3.10 工讀生子系統.....	46
3.11 管理員子系統.....	49
3.12 倉儲子系統.....	54
第四章 系統建製	57
4.1 會員子系統.....	57
4.2 書籍目錄子系統.....	79
4.3 線上租借子系統.....	90
4.4 購物車子系統.....	98
4.5 留言板子系統.....	108
4.6 工讀生子系統.....	118
4.7 管理員子系統.....	122

4.8 倉儲子系統	137
第五章 系統評估	144
第六章 結論	146
參考資料	148
1 參考書籍	148
2 參考網站	148

圖目錄

圖 2.1	SOQ 數位租書館之組織圖	16
圖 2.2	工作時程圖	21
圖 3.1	SDLC 瀑布圖	23
圖 3.2	SDLC 物件導向分析流程圖	25
圖 3.3	快速應用開發圖	28
圖 3.4	系統全景圖	29
圖 3.5	圖 0	30
圖 3.6	會員子系統之功能分解圖	31
圖 3.7	註冊會員之系統流程圖	31
圖 3.8	登入之系統流程圖	32
圖 3.9	登出之系統流程圖	32
圖 3.10	資料修改之系統流程圖	33
圖 3.11	查詢租借/消費之系統流程圖	33
圖 3.12	忘記密碼之系統流程圖	34
圖 3.13	點數卡儲值之系統流程圖	34
圖 3.14	點選流之系統流程圖	34
圖 3.15	書籍目錄子系統之功能分解圖	35
圖 3.16	新書專區之系統流程圖	35
圖 3.17	館藏圖書之系統流程圖	36
圖 3.18	熱門書籍之系統流程圖	36
圖 3.19	搜尋之系統流程圖	37
圖 3.20	各種類別之系統流程圖	37
圖 3.21	詳細書籍資料之系統流程圖	38
圖 3.22	線上租借子系統之功能分解圖	39
圖 3.23	新增預約之系統流程圖	39
圖 3.24	刪除預約之系統流程圖	40
圖 3.25	續借書籍之系統流程圖	40
圖 3.26	購物車系統之功能分解圖	41
圖 3.27	推薦購買之系統流程圖	41
圖 3.28	產品介紹之系統流程圖	43
圖 3.29	加入購物車之系統流程圖	42
圖 3.30	檢視購物車之系統流程圖	43
圖 3.31	檢視購買紀錄之系統流程圖	43
圖 3.32	留言板子系統之功能分解圖	44
圖 3.33	新增留言之系統流程圖	44

圖 3.34	查詢留言之系統流程圖	44
圖 3.35	統計留言之系統流程圖	45
圖 3.36	工讀生子系統之功能分解圖	46
圖 3.37	登入之系統流程圖	46
圖 3.38	登出之系統流程圖	47
圖 3.39	修改工讀生資料之系統流程圖	47
圖 3.40	工讀生排班表之系統流程圖	48
圖 3.41	管理員子系統之功能分解圖	49
圖 3.42	登入之系統流程圖	49
圖 3.43	登出之系統流程圖	50
圖 3.44	註冊新工讀生之系統流程圖	50
圖 3.45	線上排班之系統流程圖	51
圖 3.46	預約控管之系統流程圖	51
圖 3.47	租借紀錄流程圖	52
圖 3.48	點數卡控管之系統流程圖	52
圖 3.49	採購預測之系統流程圖	53
圖 3.50	收支管理之系統流程圖	53
圖 3.51	倉儲子系統之功能分解圖	54
圖 3.52	書籍清單之系統流程圖	54
圖 3.53	書籍庫存資料之系統流程圖	55
圖 3.54	編輯書籍之系統流程圖	55
圖 3.55	新增書籍之系統流程圖	56
圖 3.56	進貨清單之系統流程圖	56
圖 4.1.1a	進入註冊介面	57
圖 4.1.1b	註冊資料表單	57
圖 4.1.1c	註冊失敗訊息	61
圖 4.1.1d	註冊成功訊息	61
圖 4.1.1e	註冊成功信件	62
圖 4.1.2a	登入介面	62
圖 4.1.2b	登入錯誤訊息	63
圖 4.1.2c	登入成功訊息	64
圖 4.1.2d	登入後的首頁	64
圖 4.1.2e	登出介面	64
圖 4.1.2f	登出畫面	64
圖 4.1.3a	進入資料修改介面	65
圖 4.1.3b	資料修改介面	65
圖 4.1.3c	資料修改失敗訊息	67
圖 4.1.3d	資料修改成功訊息	67

圖 4.1.4a	進入租借紀錄介面	68
圖 4.1.4b	租借紀錄介面	69
圖 4.1.4c	進入購物紀錄介面	69
圖 4.1.4d	購物紀錄介面	70
圖 4.1.5a	進入忘記密碼介面	71
圖 4.1.5b	忘記密碼介面	71
圖 4.1.5c	忘記密碼錯誤訊息	72
圖 4.1.5d	忘記密碼正確介面	72
圖 4.1.6a	進入點數儲值介面	73
圖 4.1.6b	點數儲值介面	73
圖 4.1.6c	點數儲值失敗訊息	74
圖 4.1.6d	點數儲值成功訊息	75
圖 4.1.7a	進入點選流介面	75
圖 4.1.7b	點選流介面	77
圖 4.1.8a	進入會員訊息介面	77
圖 4.1.8b	會員訊息介面	78
圖 4.2.1a	進入新書專區介面	79
圖 4.2.1b	顯示新書	80
圖 4.2.2a	進入館藏圖書介面	80
圖 4.2.2b	顯示館藏圖書	81
圖 4.2.3a	進入熱門書籍介面	82
圖 4.2.3b	顯示熱門書籍	83
圖 4.2.4a	普通搜索介面	83
圖 4.2.4b	進階搜索介面	84
圖 4.2.4c	顯示搜索結果	85
圖 4.2.5a	各種類別介面	86
圖 4.2.5b	點選類別	86
圖 4.2.5c	顯示此類別書籍	88
圖 4.2.6a	選擇書籍	88
圖 4.2.6b	顯示書籍資料	89
圖 4.3.1a	進入線上預約介面之圖	90
圖 4.3.1b	線上預約之介面圖	90
圖 4.3.1c	線上預約成功之訊息	91
圖 4.3.2a	進入線上租借之圖	92
圖 4.3.2b	取消預約書籍介面	92
圖 4.3.2c	取消預約書籍之確認介面	92
圖 4.3.2d	成功取消預約書籍之確認畫面	93
圖 4.3.2e	已取消預約書籍之畫面	93

圖 4.3.3a	進入線上租借之圖	94
圖 4.3.3b	線上續借之介面圖	94
圖 4.3.3c	線上續借之確認畫面	94
圖 4.3.3d	線上續借成功之確認畫面	95
圖 4.3.3e	線上續借成功後之畫面	95
圖 4.3.4a	進入線上租借之圖	96
圖 4.3.4b	查看所有租借紀錄之介面	96
圖 4.3.4c	所有租借紀錄內容之畫面	97
圖 4.4.1a	進入推薦購買頁面圖	98
圖 4.4.1b	推薦購買頁面輸入圖	98
圖 4.4.1c	推薦購買頁面輸出圖	99
圖 4.4.2a	進入產品介紹頁面圖	99
圖 4.4.2b	產品介紹頁面輸入圖-1	100
圖 4.4.2c	產品介紹頁面輸入圖-2	100
圖 4.4.2d	產品介紹介面輸出圖	101
圖 4.4.3a	加入購物車頁面輸入圖	102
圖 4.4.3b	加入購物車頁面輸入圖	102
圖 4.4.3c	加入購物車頁面輸出圖	103
圖 4.4.4a	進入購物車介面圖	103
圖 4.4.4b	進入購物車頁面圖	104
圖 4.4.4c	進入購物車頁面圖	104
圖 4.4.4d	檢視購物車頁面輸入圖	104
圖 4.4.4e	檢視購物車頁面輸入圖	105
圖 4.4.4f	檢視購物車頁面輸出圖	105
圖 4.4.5a	進入購物紀錄頁面圖	106
圖 4.4.5b	檢視購物紀錄頁面輸入圖	106
圖 4.4.5c	檢視購物紀錄頁面輸出圖	107
圖 4.5.1a	進入留言板介面	108
圖 4.5.1b	留言板介面	109
圖 4.5.2a	進入新增留言板介面	109
圖 4.5.2b	新增留言介面	110
圖 4.5.2c	新增留言完成	111
圖 4.5.3a	搜尋介面	112
圖 4.5.3b	留言板查詢介面(以搜尋發言人為 admin 為例)	113
圖 4.5.4a	進入留言統計介面	113
圖 4.5.4b	留言統計介面	117
圖 4.6.1a	進入工讀生系統之圖	118
圖 4.6.1b	工讀生修改資料之介面圖	118

圖 4.6.1c	工讀生修改資料完成之介面圖	119
圖 4.6.2a	進入工讀生系統之圖	120
圖 4.6.2b	工讀生查詢排班表之介面	120
圖 4.6.2c	工讀生排班表之畫面	121
圖 4.7.1a	進入租借紀錄之圖	122
圖 4.7.1b	租借紀錄之統計資料	123
圖 4.7.1c	租借紀錄之詳細資料	123
圖 4.7.2a	進入點數卡控管之圖	124
圖 4.7.2b	點數卡創建之介面	124
圖 4.7.2c	點數卡創建完成之畫面	125
圖 4.7.3a	預約控管之介面	126
圖 4.7.3b	預約控管清單之介面	126
圖 4.7.3c	預約控管之結果畫面	127
圖 4.7.4a	註冊工讀生之介面	128
圖 4.7.4b	註冊新工讀生之介面	128
圖 4.7.4c	顯示註冊成功畫面	129
圖 4.7.5a	工讀生名單之介面	130
圖 4.7.5b	工讀生名單之清單畫面	130
圖 4.7.5c	顯示工讀生詳細資料之畫面	131
圖 4.7.6a	進入採購預測介面	132
圖 4.7.6b	顯示訂單詳細資料之畫面	133
圖 4.7.7a	收入管理進入介面	134
圖 4.7.7b	顯示收支詳細資料之畫面	126
圖 4.8.1a	進入書籍清單頁面	137
圖 4.8.1b	書籍清單頁面輸出圖	137
圖 4.8.2a	進入書籍庫存資料頁面	138
圖 4.8.2b	書籍庫存資料頁面輸出圖	138
圖 4.8.3a	編輯書籍輸入圖	139
圖 4.8.3b	編輯書籍輸出圖	140
圖 4.8.3c	編輯書籍成功之輸出圖	140
圖 4.8.4a	進入新增書籍頁面	141
圖 4.8.4b	新增書籍輸出圖	142
圖 4.8.4c	新增書籍成功之輸出圖	142
圖 4.8.5a	進入進貨清單頁面	142
圖 4.8.5b	進貨清單輸出圖	143

第一章 導論

1.1 動機

網際網路已普遍的使用在商業上，網路上已經出現各種線上購物網站或虛擬商店，網際網路的電子商務是一個潛力無窮的市場，各種行業紛紛投入了電子商務的行列。

以逢甲SOQ數位租書館為例，該店營業至今已有兩年的歷史，以提供顧客租書，內閱、外借等服務，進而擁有會員資格，享有各種優惠方案和購書服務，但這一切也只能以店內的會員系統進行，而沒有線上服務系統的輔助。

SOQ店長認為，由於逢甲商圈人潮眾多，當顧客眾多時，可能會出現應接不暇的情形，進而導致店員忙不過來，顧客等待時間過久而心生不滿。並且由於書店內的藏書豐富，顧客有時候想找某本書時就要在茫茫書海中搜索，而且還不知道店家是否有進這本書，這種方法十分沒有效率。

因此為店家設置一個網站有其迫切的需求，讓現有的會員制度提供線上的功能，以及將書店內的藏書加以分類，同類型的書籍可依照會員喜好由系統直接推薦給會員，也可提供新書介紹、借閱TOP10、店長推薦等等，顧客可用最短的時間物色到一本好書。也可以建立留言版讓會員間進行互動交流，透過會員之間所流傳的訊息，店長也可

以透過顧客所提供的訊息，了解到顧客的需求與喜好，進而改變店家的經營方向，提昇競爭力。

1.2 目的

一個SOQ租書館的專屬網站，來到本網站，您可以使用下列功能：

1. 會員功能

- (1)註冊：填寫註冊成為會員，並享有會員權限與功能。
- (2)登入與登出：cookie 保存與追蹤，記錄時間、地點、上站次數。
- (3)會員級別：VIP或一般會員，享有折扣的優惠。
- (4)購物紀錄：查看會員自己的購買紀錄。
- (5)租借紀錄：查看會員自己的租借紀錄。
- (6)資料修改：修改會員個人基本資料。
- (7)點數儲值：點數儲值與查詢。

2. 書籍目錄

- (1)新書專區：介紹一個月內的新進書籍，讓使用者方便找到新的資訊。
- (2)館藏圖書：非新書者皆屬這區。
- (3)熱門書籍：方便使用者找到暢銷的書籍，並藉由記錄書籍的租借程度，建立起10大熱門好書以提供近期好書資訊。
- (4)搜尋：方便使用者找尋想要的書籍資料。

3. 線上租借

- (1)預約：採用點數扣點制，會員可利用線上預約借閱的書籍。
- (2)續借：直接上網續借，可省下舟車勞苦及店員作業時間。
- (3)租借紀錄：讓會員可以查詢自己曾經租借的書籍。

4. 購物車

- (1)推薦書籍：推薦店長所喜歡的書籍給會員。
- (2)產品介紹：顯示可購買書籍的詳細資料與庫存。
- (3)購物功能：讓會員可以在線上購買書籍。
- (4)購物紀錄：讓會員可以查詢自己曾經購買的書籍。

5. 留言板

- (1)新增留言：會員可選擇批評或讚美建議，並填寫個人意見。
- (2)搜尋留言：搜尋留言人、標題、內容或日期來顯示特定留言。
- (3)統計：統計環境、員工、書籍等等項目的分析資料。

6. 工讀生系統

- (1)修改資料：工讀生可以修改個人的基本資料。
- (2)查詢排班表：以一個星期為單位查看排班表。
- (3)線上請假：工讀生可於線上請假。

7. 管理員系統

- (1)租借控管：店內租借紀錄查詢和預約的租借控管功能。

(2)工讀生相關：註冊工讀生、列出工讀生名單和線上排班的功能。

(3)收入支出：採購預測和收入管理的功能。

8. 客服系統

(1)個人化：由統計客戶的瀏覽點閱類型及購買需求，達到一對一行銷的概念。

(2)客製化：書籍分類清楚，讓會員或訪客可以一目了然。

9. 倉儲子系統

(1)新增書籍：讓管理員能夠新增書籍資料到資料庫。

(2)倉儲管理：列出資料庫中所有的書籍以供查詢，也可以修改書籍的資料。

(3)購物控管：列出所有 ATM 購物的清單，由管理員決定是否進貨。

1.3 範圍與限制

1. 範圍

(1)會員功能：會員與非會員都可享有服務，但權限不同。

(2)書籍目錄：以 SOQ 店內有的藏書作為資料庫的建檔範圍。

(3)線上租借：預約書籍有一天的取消時間，續借以 3 天為限。

(4)購物車：以資料庫內的書籍來提供來購買功能。

(5)留言板：選單方式留言，並以選單結果來做統計分析，

限定在一定時間內可以留言的篇數以防止洗版情形

- (6)工讀生系統：工讀生並無享有會員權限。
- (7)管理員系統：以線上網路介面修改或新增刪除書籍或員工會員等資料，並管理存量與採購和收入支出。
- (8)客服系統：以客製化和個人化為前提，以發 E-mail 方式給客戶，節省尋找的時間與花費，達成一對一行銷。
- (9)倉儲系統：以資料庫內的書籍進行管理。

2. 可行性分析

(1)操作可行性

- a. 店長與使用者都覺得有架設網站的必要，且會為店裡帶來更高的工作效率和服務。
- b. 本店並無架設網站，因此在架設時，由我們設計人員擔任使用者來測試網頁。而店長也願意提供店內的相關資訊。
- c. 店家在系統設計開發期間不會受到任何影響，因為此系統將與店內系統各自獨立。如果店長採用，這時使用者可能需要申請成為網站的會員才能享受網站的服務。
- d. 租書店無須承受任何風險，本網站能為店裡提供快速方便的服務。
- e. 開發中可能會需要店內的會員資料，因此可能會牽扯到身分證字號等隱私權問題，以及書籍內容提供的版權問題，但我

們都以不違法為前提，只要求可以合法取得的資料。

(2)科技可行性

- a. 目前已有電腦可以用來做開發，但將來可能依系統需求，增添相關設備，但預估會需要在硬碟容量方面的增添與相關軟體的安裝，取得方面並不困難。
- b. 在開發系統時，需要了解網頁語法、資料庫的如何建置、智慧型留言板的建置、採購預測等等相關技術，但從書本、網站相信能取得相關資訊。
- c. 網站建置的各系統以網路上相關類型網站當範例。
- d. 網站以目前最新的觀念來建置，在未來的更新與維護上，主要會著重在資料庫得更新與管理，軟硬體方面應該足以應付未來資料的增減。

(3)經濟可行性

- a. IT人員由我們自己當，成本幾乎接近0。
- b. 現階段的硬體以及環境已經齊全，暫時不需增添。
- c. 顧問由專題老師及導師擔任，成本為學費。
- d. 未來視情況添購電腦硬體，並用市面流通的軟體來建置網站。

(4)時程可行性

- a. 以一年半的時間為開發期限，最長兩年。

漫畫小說生活網站製作-以 SOQ 數位租書館為例

b. 以一星期為限，做進度研討並確實執行，直到系統完成

第二章 系統概述

2.1 背景

位於台中市西屯區文華路上的逢甲 SOQ 數位租書館，建立於民國 94 年 4 月。負責人是陳慧玲店長，之前是從事衛星導航的程式設計師工作，但由於近年來對於工作越來越沒興趣，因此萌發了想自己創業當老闆的念頭，且在某種機緣巧合下，就在逢甲商圈裡開了一家租書店，她雖然對租書業務有濃厚興趣，但對經營管理毫無經驗，也因此決定加盟「皇冠文化集團」，期望藉由大集團幫助創業。

皇冠集團提供店面內部的裝潢設計、會員系統、起初書本來源和三天就業輔導等等。開業初時店長還未辭去之前的工作，僅在假日才有空經營。尤其人在外地，對店內工作事務無法掌控得當，還碰上同業削價競爭，第一年估計每月賠損約新台幣 10 萬元。第二年開始，店長乾脆就辭去原有的工作，專心致力於經營 SOQ 租書館，檢討過去的問題，發現可能是櫃台的服務態度，以及書籍的管理等等，造成了虧損，於是想用自己的方式，做到最佳的服務、管理。在第二年間，店內狀況逐漸好轉。

店長表示，因為沒有聘請員工，一切大小雜務都得自己來。她說自己相當愛看書，雖然工時長，也沒多少休假，卻依然樂此不疲。為了與當地同業競爭，減少書的成本，除了從網路、報章雜誌上得知一

漫畫小說生活網站製作-以 SOQ 數位租書館為例

些書評，買進熱門書籍，她也挑選自己喜歡的書種(雖然店長本身認為就商業角度來看，這樣是不好的)，放在櫃台前，並貼有店長推薦的貼紙，打造自我風格，沒想到吸引了不少有同樣喜好的顧客，一傳十、十傳百。隨知名度提升，SOQ 數位租書館成為目前逢甲商圈中數一數二的租書店。

2.2 組織圖



圖 2.1 SOQ 數位租書館之組織圖

2.3 職責

店長：總理店內一切的大小事務。

會計：負責店內各項事務的收支明細計算與記錄，如進出書籍的費用及數量、每日營收、每月營收、各項雜務費用等。

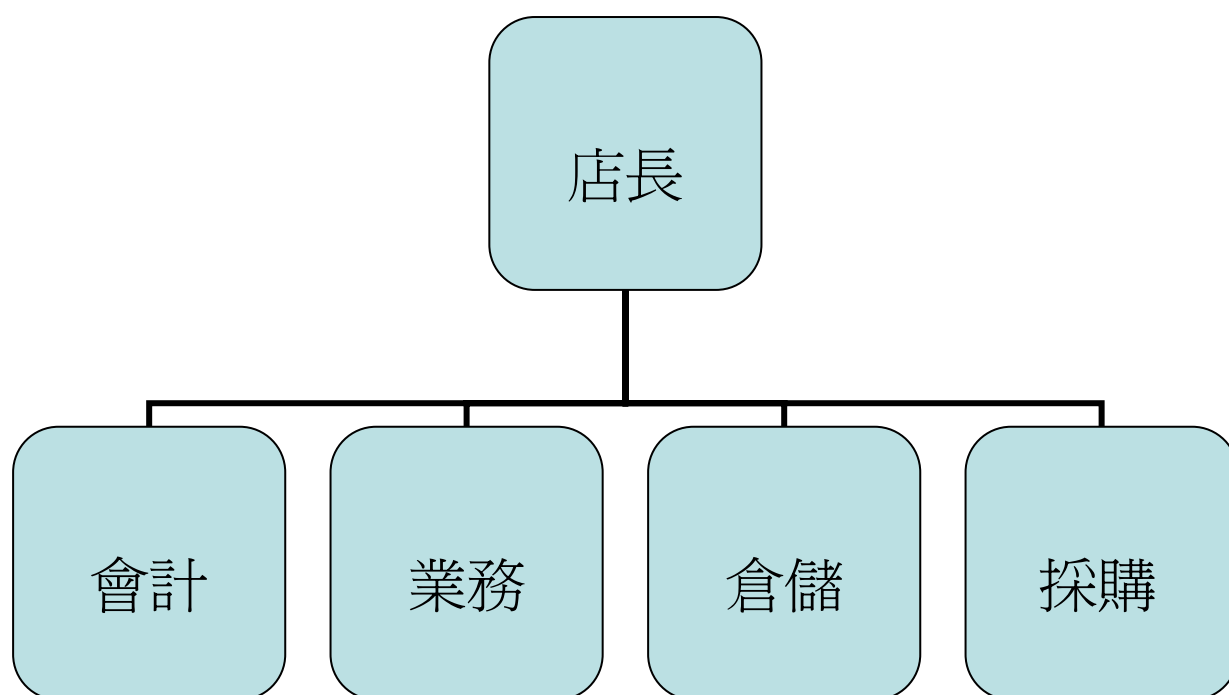
業務：提供預約、租借、收費、查詢、雜物買賣、店面清潔、書籍資料建檔及備份等。

倉儲：從事書籍的編號、分類、還書歸位、新書上架、舊書回收書籍的保護與清潔等。

採購：主要從事進書、退書、進貨、出貨、以及其他雜物的添購(如書櫃)等。

2.4 業務營運

1. 店長：實際上扮演監督角色，並決定店內一切事務。

2. 會計

(1)進出書籍的費用及數量

根據書籍資料庫、租借紀錄以及購物紀錄統計進出書籍的費用及數量。

(2)每日營收

根據租借紀錄、購物紀錄進行當日統計，再進行現金比對，如果有問題再檢查電腦內的各項記錄。

(3)每月營收

結算出每月的收支金額。

3. 業務

(1)預約借書

選擇所要預約的書籍以及預約的天數，並保留一天緩衝期，如果一天後未領書則取消預約，並紀錄會員黑名單，付費以扣點制。

(2)購買書籍

a. 加入購物車

點選加入購物車，把該書籍加入到購物車裡面。

b. 產生交易成功訊息

(a)當購物清單送出後，系統自動產生 e-mail 給會員。

(b)儲存此次該會員之購物紀錄。

4. 倉儲

(1)書籍的編號

無特殊規則，以資料庫的書籍編號。

(2)圖片的管理

圖片統一集合在一個資料夾裡面，以 ISBN 碼命名。

(3)資料庫的管理

由網站管理員來管理，可經由管理者帳戶在線上
進行管理。

(4)分類

沿用皇冠系統裡內的分類，但可以在原有的之後
增，書有類別就沿用，沒有類別就自己歸類。

(5)新書專區

30 天之內進貨書籍歸類為新書，放置在新書專區。

(6)館藏圖書

進貨時間超過 30 天者，則歸類為館藏圖書，
放置在館藏圖書專區。

5. 採購

(1)進書

- a. 根據客戶購買書籍數量並配合採購預測，產生訂單。
- b. 需確認訂單內書量無誤後即送出訂單。

(2)退書

會在書商送書來的同時進行退書。

2.5 軟硬體設備

適用系統 win2000、winXP、vista

1. 硬體需求

- (1)CPU： Pentium 3 1GHz 以上
- (2)記憶體：512 MB 以上
- (3)硬碟：20GB 以上(隨資料庫量擴充)
- (4)輸入：鍵盤、滑鼠
- (5)輸出：銀幕、印表機
- (6)網路：56kbps 數據機 以上

2. 軟體需求

- (1) 開發端
 - a. PHP5.0：支援編寫 PHP 網頁程式碼。
 - b. Frontpage 2003：編輯網頁架構和實際網頁介面。
 - c. Microsoft Word：編寫書面資料。
 - d. Dreamweaver：編寫更高效能的網頁動畫。
 - e. MySQL：建立網站所需的資料庫。
 - f. PhpMyAdmin：以介面化代替 MySQL 的指令編輯模式。
 - g. IE6.0：網頁瀏覽器。
 - h. PCman：網頁瀏覽器。

(2) 客戶端

- a. IE6.0：網頁瀏覽器。
- b. PCman：網頁瀏覽器。
- c. FireFoxy：網頁瀏覽器。

(3) 伺服器端

- a. Appserv：包含 MySQL、PHP、Apache 的架站軟體。

2.6 工作分配與時程

1. 工作分配

- (1).邱敏豪：負責書籍目錄，簡介與資料收集與程式撰寫。
- (2).林昆賢：負責留言板、會員和管理員系統與程式撰寫。
- (3).林逸書：負責購物車、倉儲管理與程式撰寫。
- (4).鄭智維：負責線上租借、工讀生和管理員系統與程式撰寫。

2. 工作時程

工作項目	2007年			2008年											
	10月	11月	12月	1月	2月	3月	4月	5月	6月	7月	8月	9月	10月	11月	12月
搜集資料	██████████														
尋找題目			██████████												
可行性分析			██████████	██████████	██████████	██████████	██████████								
系統概述				██████████	██████████	██████████	██████████	██████████							
系統分析與設計							██████████	██████████	██████████	██████████	██████████	██████████	██████████		
系統建制											██████████	██████████	██████████	██████████	██████████
系統測試與評估															██████████
撰寫報告	██████████														

圖 2.2 工作時程圖

第三章 系統分析與設計

3.1 系統分析的方法

1. 結構化分析 (Structured Analysis)

結構化分析是一種傳統的系統開發科技，他經的起時間考驗並且是一種容易了解的方法。結構化分析分成一系列的階段，計畫、分析、設計、建置、實施與評估，這些階段被稱為系統開發生命週期。結構化分析使用一套程序模組來圖型化的形容一個系統。因為它專注於程序是如何資料轉變為有用的資訊，所以結構化分析又被稱為是程序中心的科技。

(1)優點

- a. 化整為零，把複雜的東西切割成細項。
- b. 容易學習。

(2)缺點

- a. 合成時會發生無法預期的狀況。
- b. 系統建構於系統功能之上，功能一旦有變更，修改必須要負出很大的成本。
- c. 分析與設計間存在一條鴻溝。
- d. 實體關係圖(ERD)轉換成資料庫模型時，會產生「語意的喪失」。

e. 面對大系統時會大幅增加工作的複雜度。



圖 3.1 SDLC 瀑布圖

2. 物件導向分析 (Object-Oriented Analysis)

物件導向分析結合資料和對資料轉變為事物起作用的程序，又被稱為物件。一個物件是一個類別的成員，類別是一個相似物件的集合。物件將會繼承從類別或它所有的程序的特性。在物件導向分析設計中，建立程序被稱為方法，能改變一個物件的特性。一個訊息會從其他的物件要求特定的行為或資訊。

(1)優點

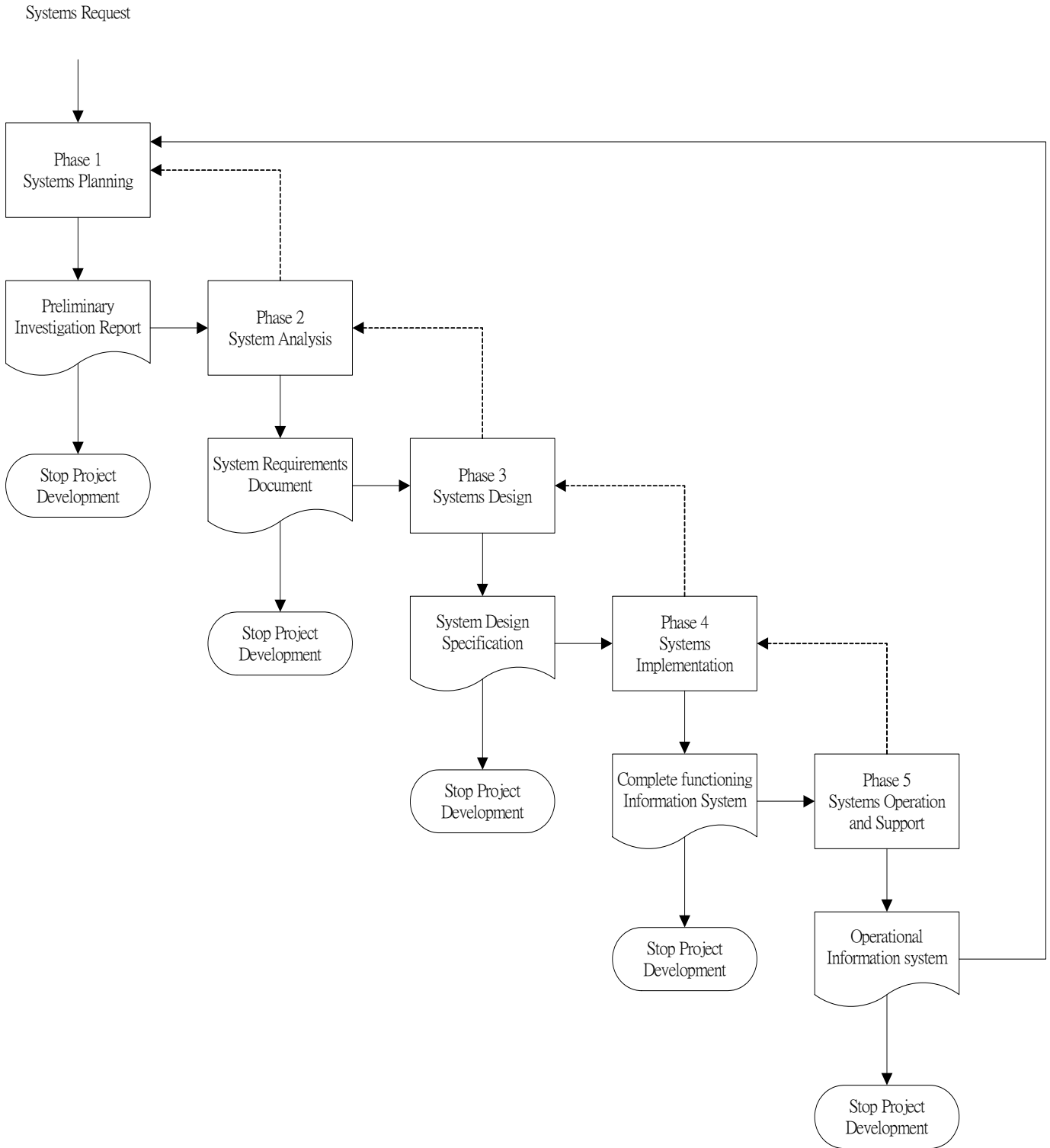
- a. 分析與設計使用相同的模型。
- b. 開發時間較短。
- c. 容易維護。
- d. 降低成本。
- e. 擴充性佳。
- f. 概念簡單。
- g. 軟體再用(Reusability)。

(2)缺點

- a. 物件程式執行較慢。
- b. 技術人員缺乏。



圖 3.2 SDLC 物件導向分析流程圖

3. 聯合應用開發 (Joint Application Development)

一種聯合使用者(user)和開發人員(IT)的分析方法。使用者將會全程參與整個開發過程。於開發階段，IT 人員將會詢問使用者的需求，意見，以確定立新系統的需求和建構。

(1)優點

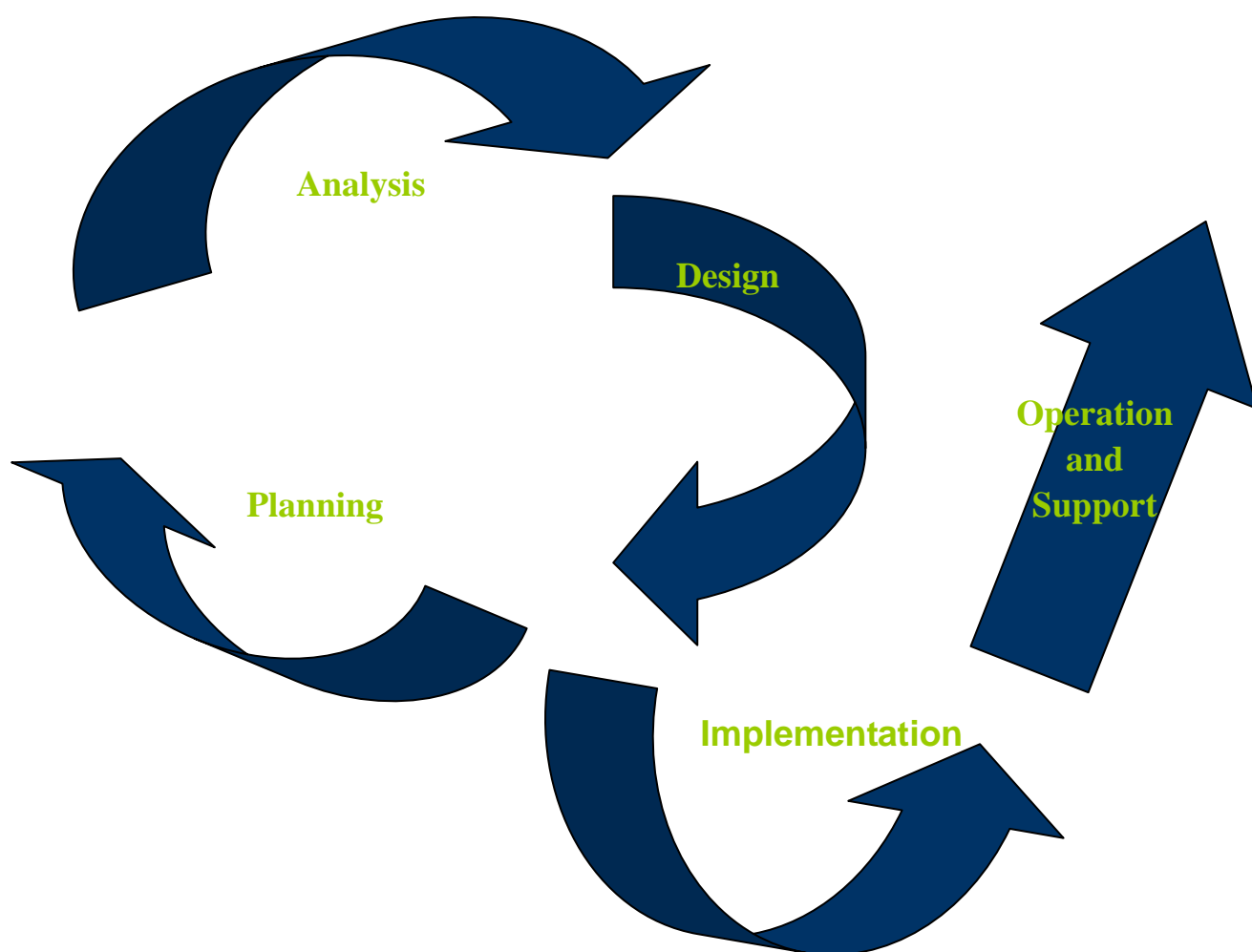
明確的目標，可減少開發過程上的錯誤，以提昇系統品質。

(2)缺點

開發成本過高，對於過大的開發過程只是個麻煩。

4. 快速應用開發 (Rapid Application Development)

是一完整的方法，其包含四個階段的週期，著重在使用者的需求(user input)，標準化(prototype is modified)，直到使用者滿意與完成系統開發。

(1)優點

減少開發時間和成本。

(2)缺點

強調系統本身的技術層面(stress the mechanics of the system itself)，並不強調在商業需求(not emphasize the company strategic business need)，不利於整體性和長期性的目標。

3.2 採用 RAD 方法(Rapid Application Development)

由於我們的時間為一年半，為中短期計畫，加上系統是從無到有，因此為了減少時間成本及成功建置網站，採用 RAD 方法，相較於 JAD，可更有機會完成目標，也是目前廣泛使用的系統分析方法。

RAD 包含需求規劃，使用者設計，建構，切換。等四個階段。

1. 需求規劃(Requirements planning)

結合系統計畫的要素及系統生命週期的流程，使用者、管理者、以及 IT 人員一起討論和同意商業的需求、企劃的範圍以及系統的需求，需求規劃最後在關鍵的議題能獲得經營者的批准得以繼續而結束。

2. 使用者設計(User design)

使用者和系統分析人員一起討論整個雛形，並且概要的描繪出整個系統的流程、輸出、輸入。

3. 建構(Construction)

此階段著重在程式以及應用發展的工作上，在這裡使用者繼續的參與且可以建議、改進系統的發展。

4. 切換(Cutover)

這是最後的一個階段，進行舊系統更換至新系統的動作，包括資料轉換、測試、切換到新系統，直到整個系統可以開始運作。



圖 3.3 快速應用開發圖

3.3 全景圖

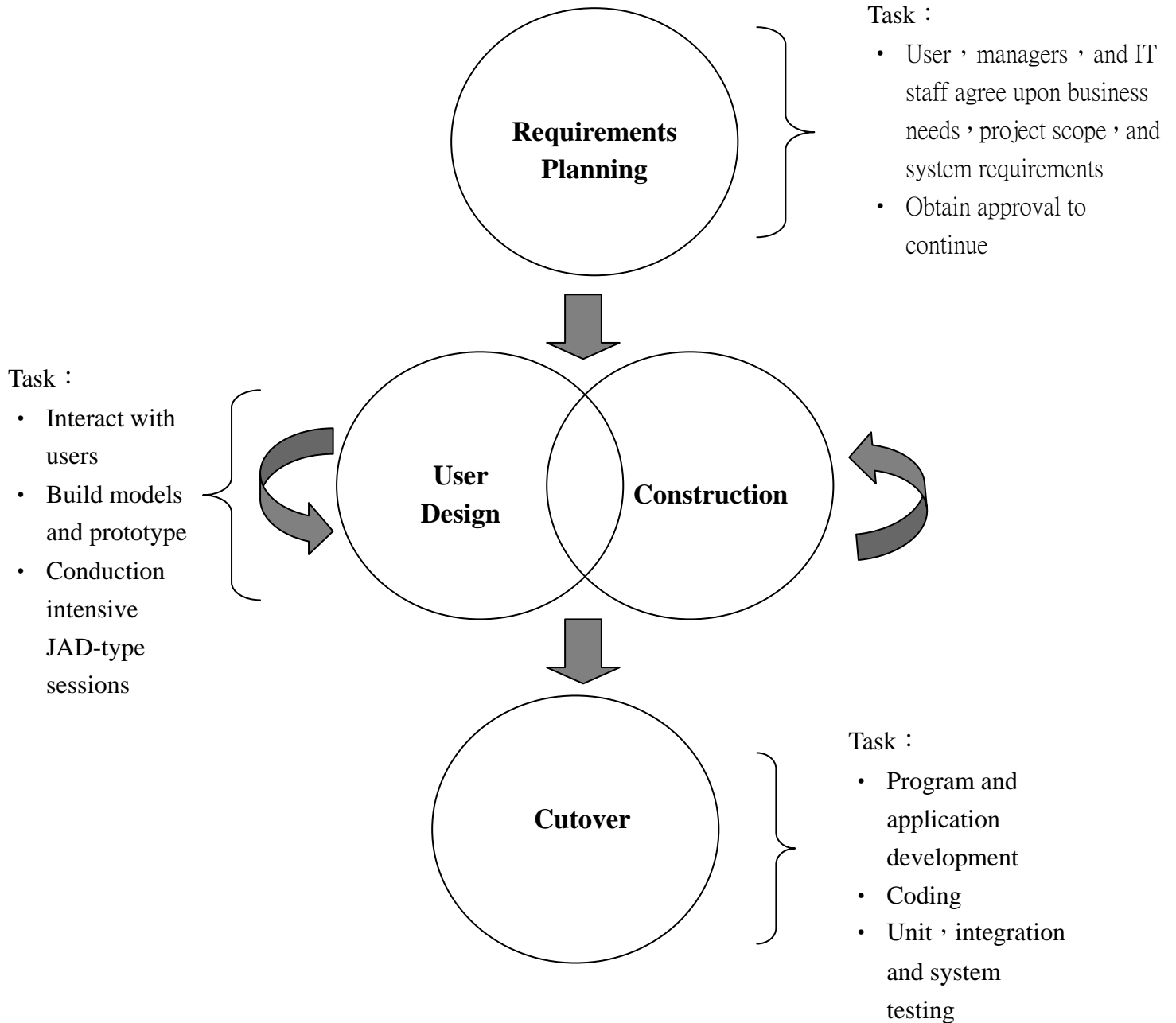

圖 3.4 系統全景圖

3.4 圖 0

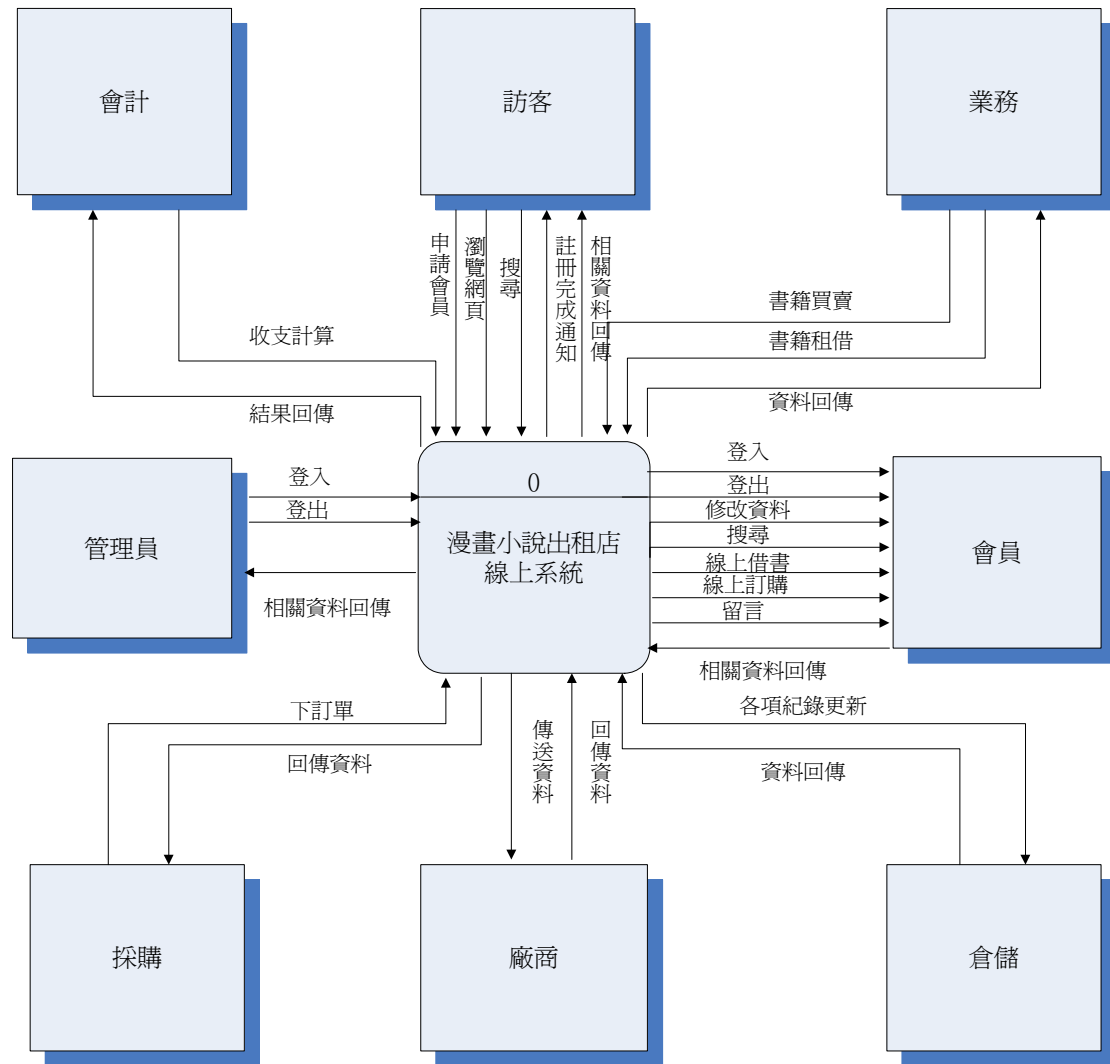

圖 3.5 圖 0

3.5 會員子系統

1.會員子系統功能圖

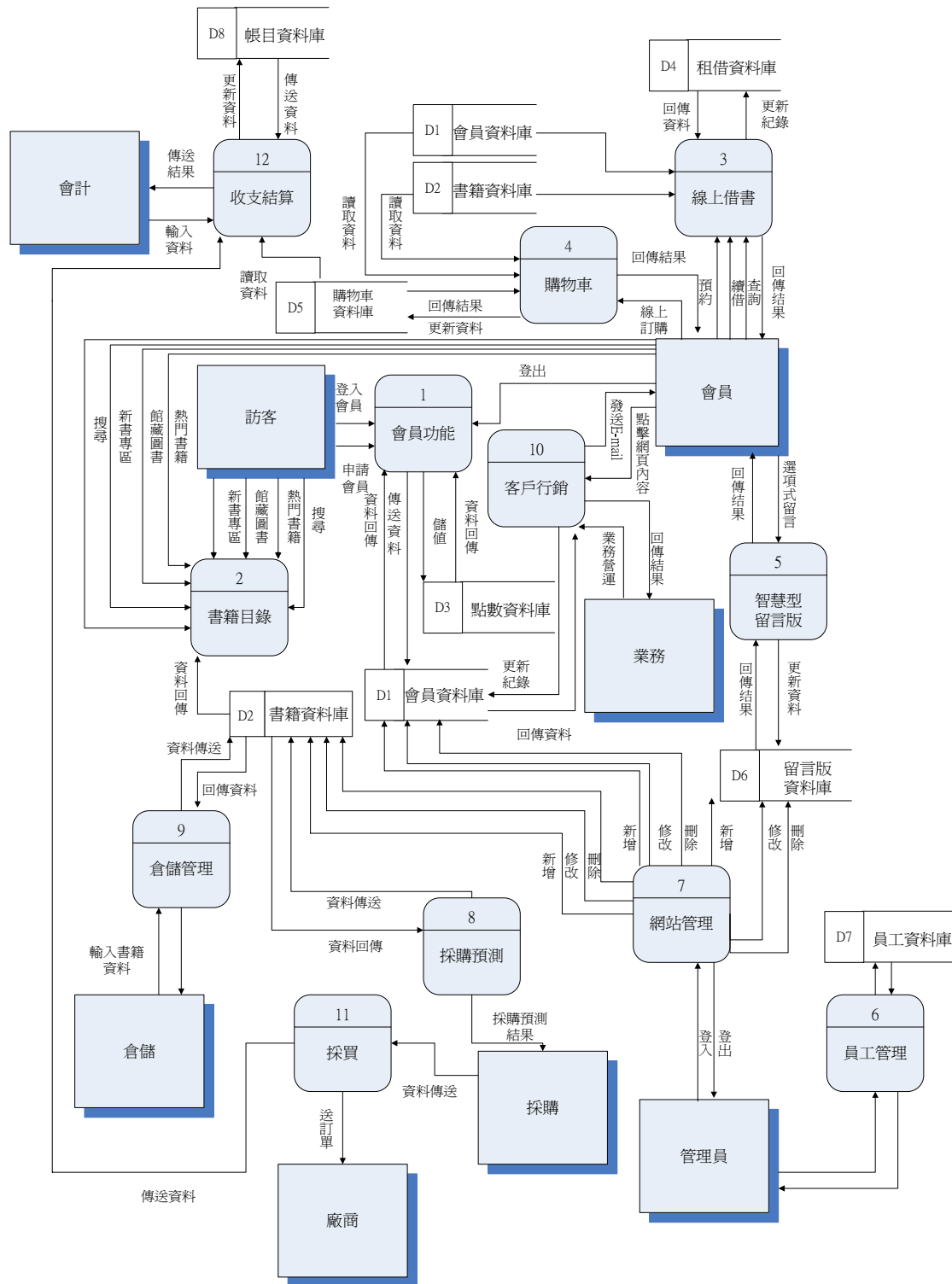

圖 3.6 會員子系統之功能分解圖

2.會員子系統流程圖

(1)註冊會員

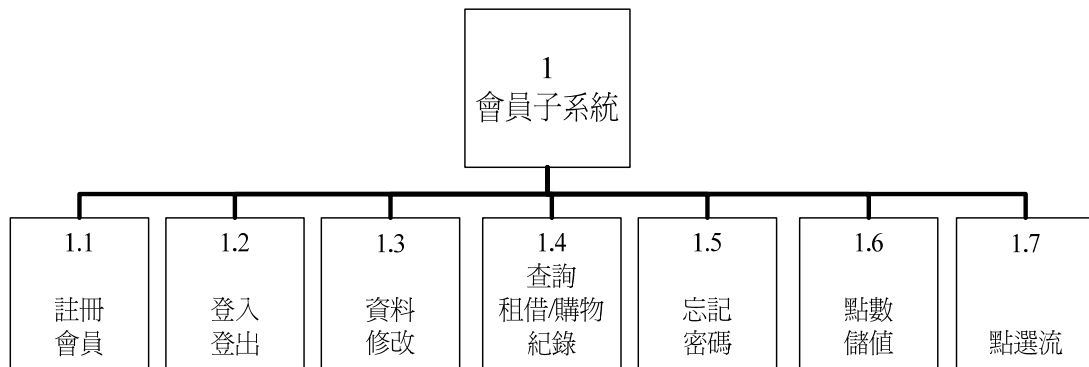

圖 3.7 註冊會員之系統流程圖

(2) 登入

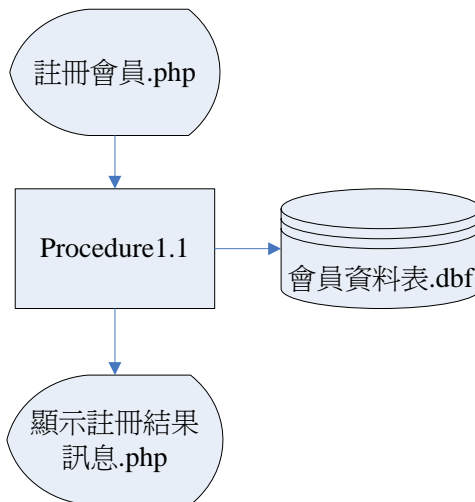

圖 3.8 登入之系統流程圖

(3) 登出

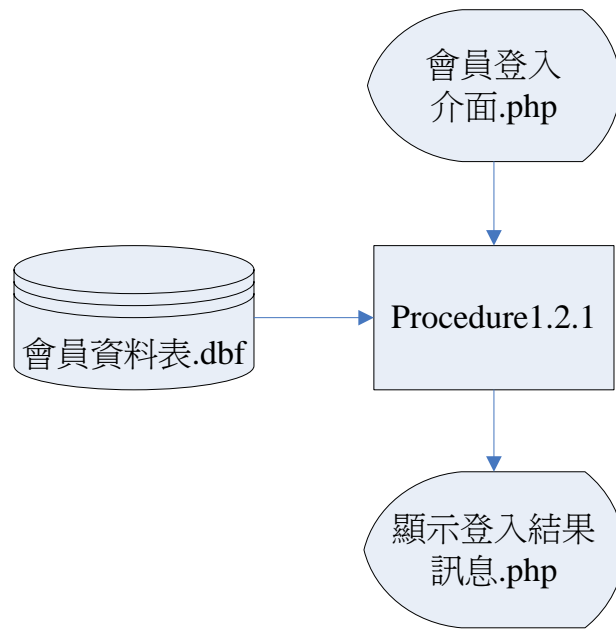

圖 3.9 登出之系統流程圖

(4) 資料修改

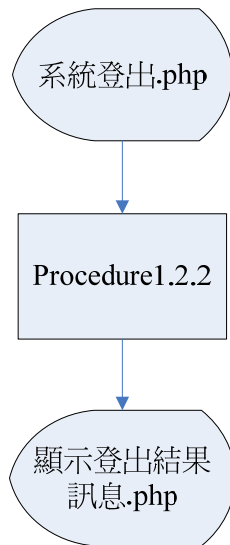

圖 3.10 資料修改之系統流程圖

(5)查詢租借/消費紀錄

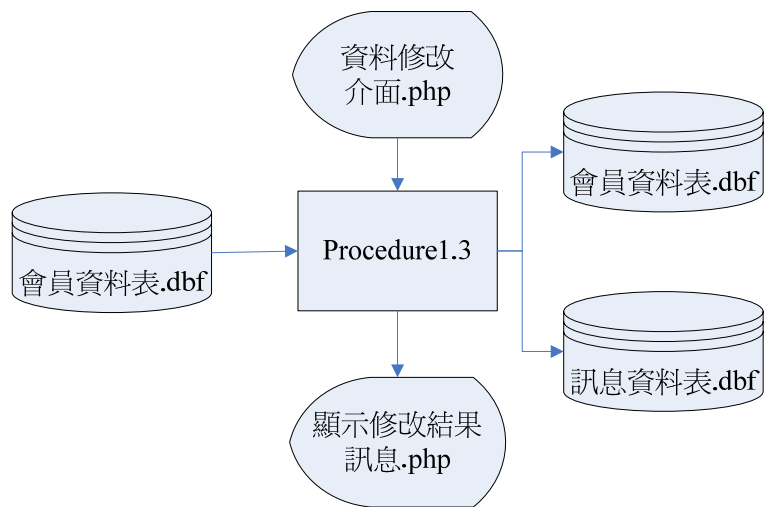

圖 3.11 查詢租借/消費紀錄之系統流程圖

(6)忘記密碼

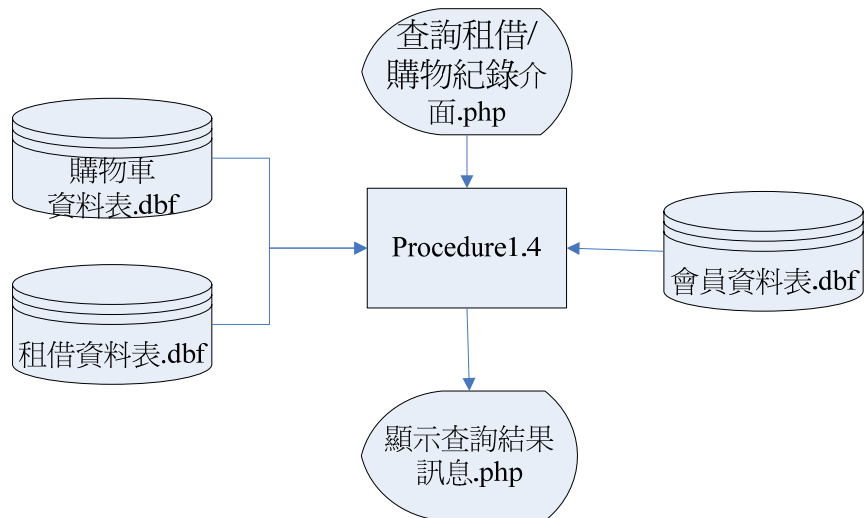

圖 3.12 忘記密碼之系統流程圖

(7)點數儲值

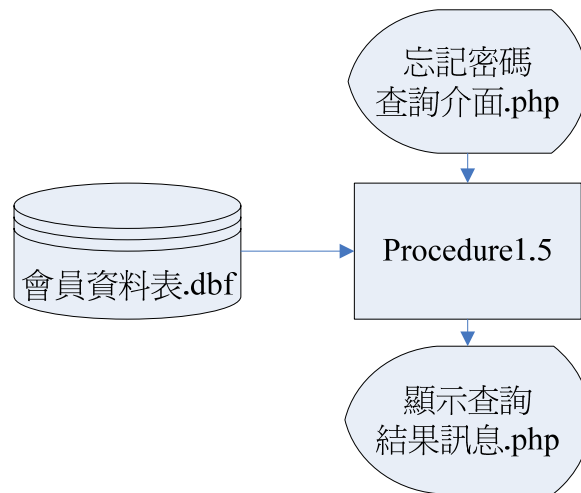

圖 3.13 點數卡儲值之系統流程圖

(8)點選流

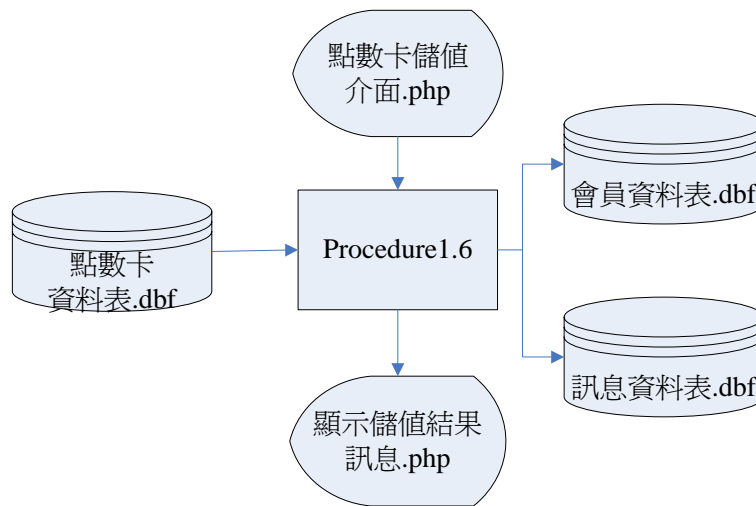

圖 3.14 點選流之系統流程圖

3.6 書籍子目錄系統

1. 書籍目錄子系統功能圖

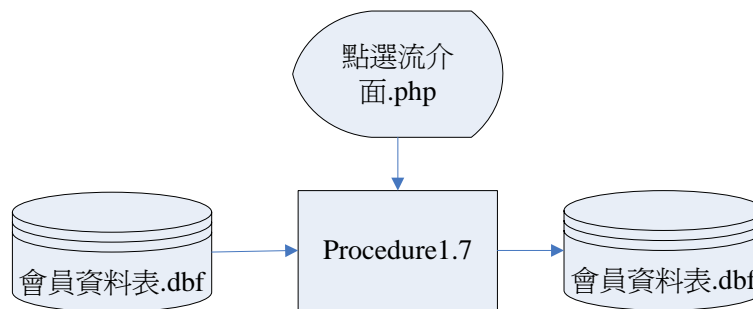

圖 3.15 書籍目錄子系統之功能分解圖

2. 書籍目錄子系統流程圖

(1) 新書專區

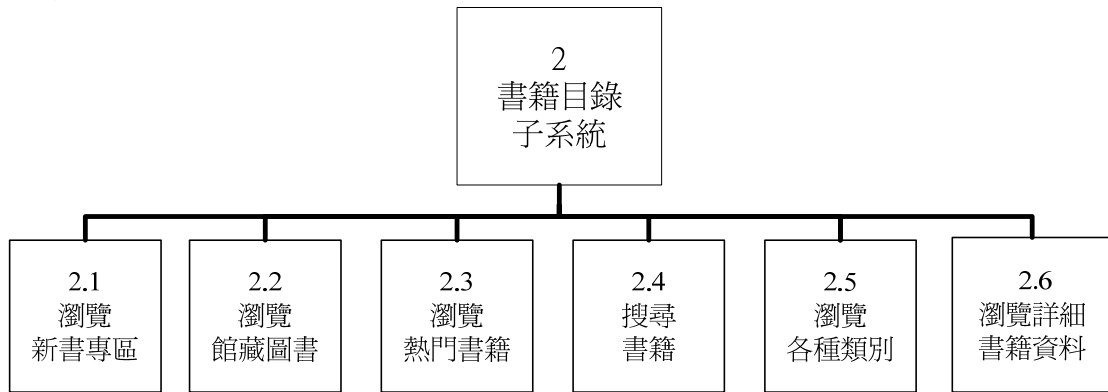

圖 3.16 新書專區之系統流程圖

(2)館藏圖書

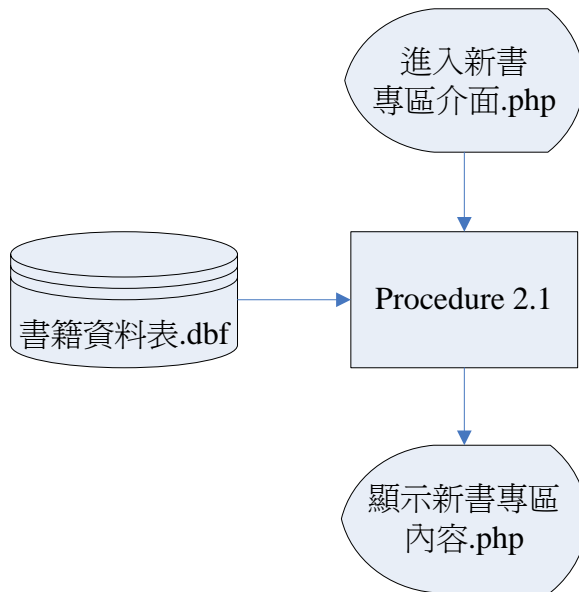

圖 3.17 館藏圖書之系統流程圖

(3)熱門書籍

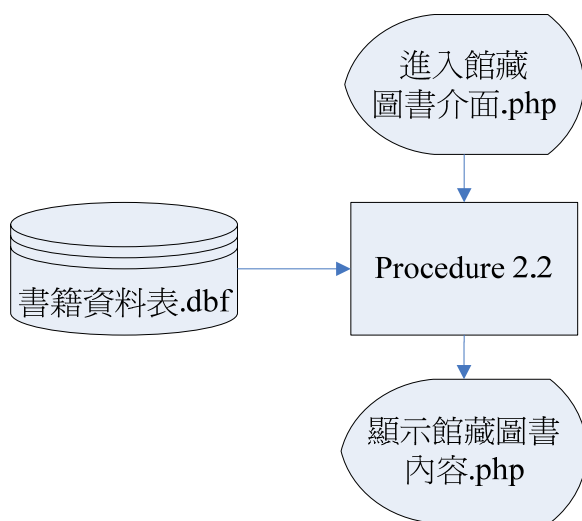

圖 3.18 熱門書籍之系統流程圖

(4) 搜尋

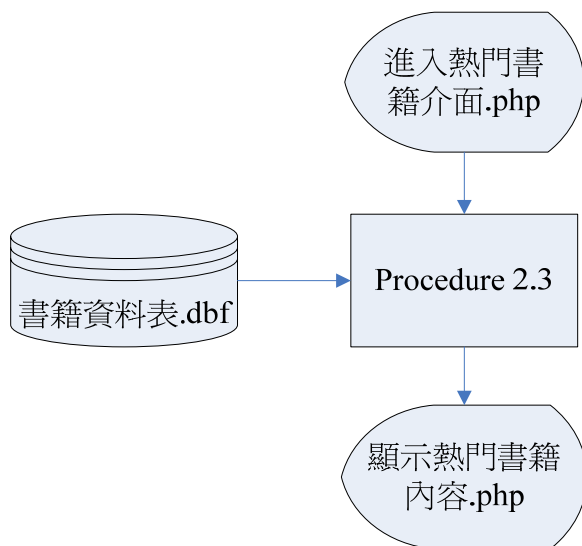

圖 3.19 搜尋之系統流程圖

(5) 各種類別

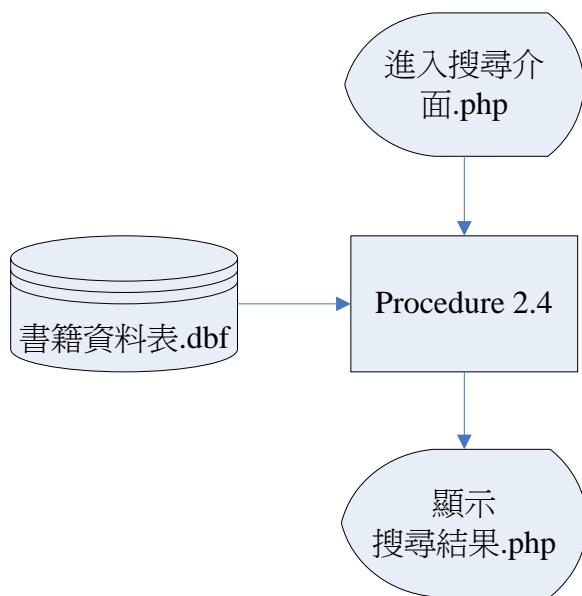

圖 3.20 各種類別之子系統流程圖

(6) 詳細書籍資料

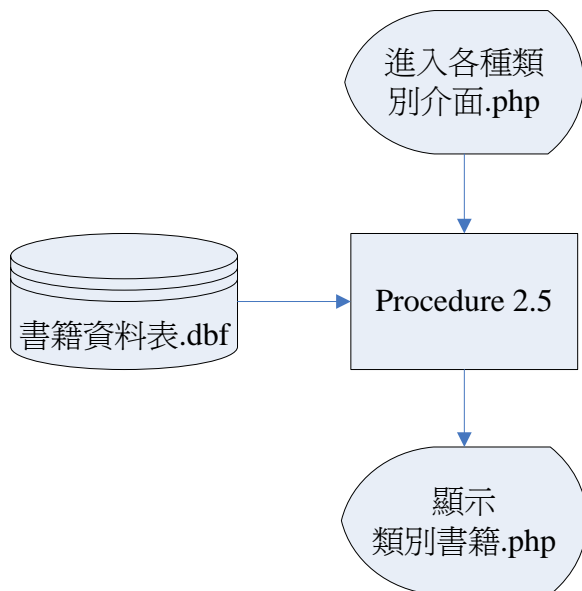

圖 3.21 詳細書籍資料之子系統流程圖

3.7 線上租借子系統

1. 線上租借系統功能圖

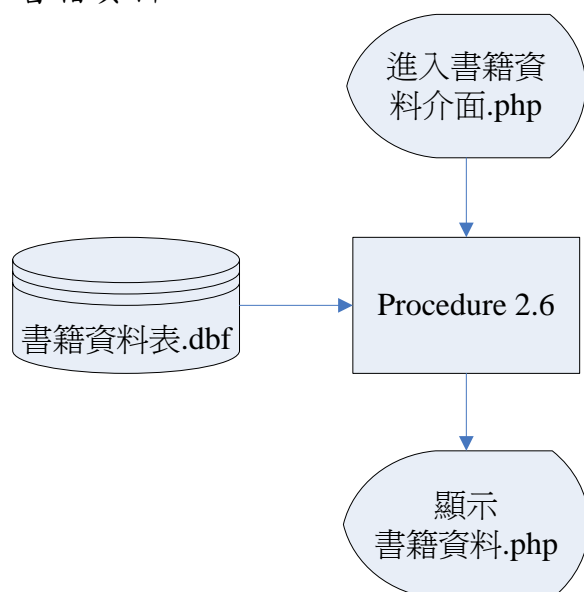

圖 3.22 線上租借子系統之功能分解圖

2. 線上租借子系統流程圖

(1) 新增預約

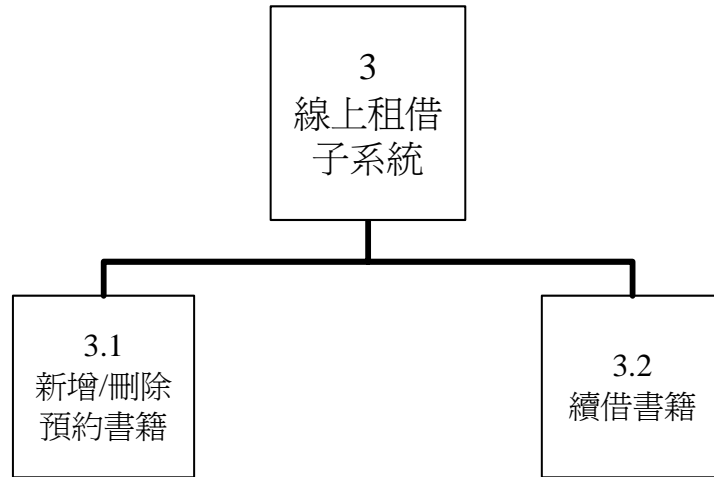

圖 3.23 新增預約之系統流程圖

(2) 刪除預約

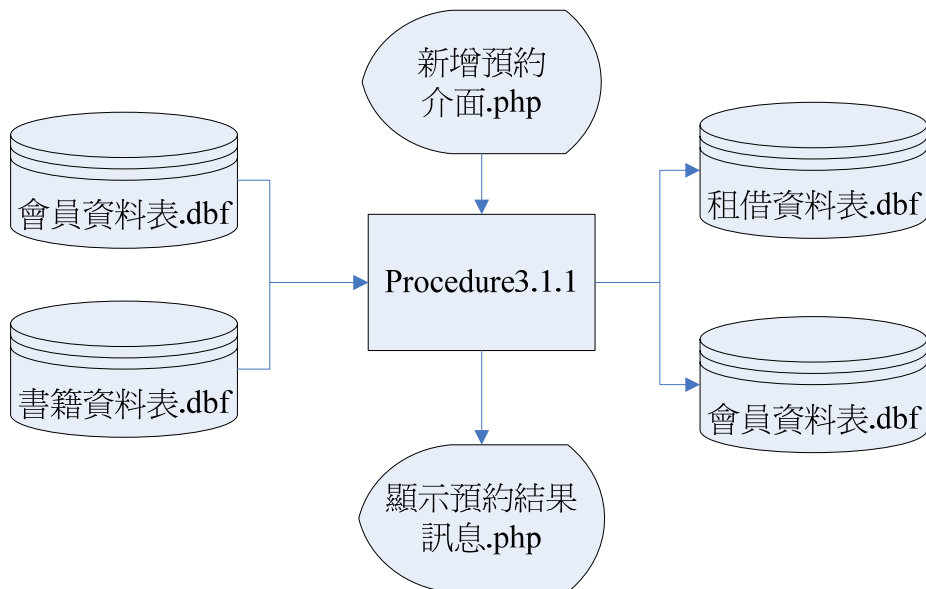

圖 3.24 刪除預約之系統流程圖

(3) 續借書籍

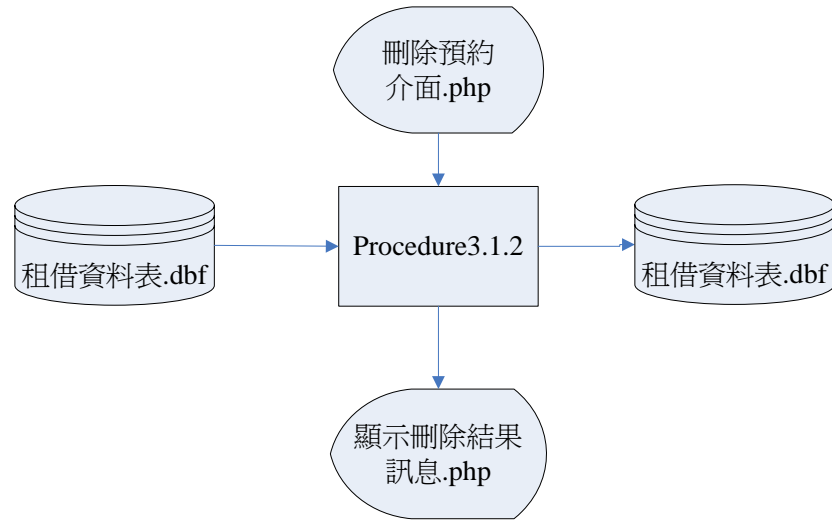

圖 3.25 續借書籍之系統流程圖

3.8 購物車系統

1. 購物車系統功能圖

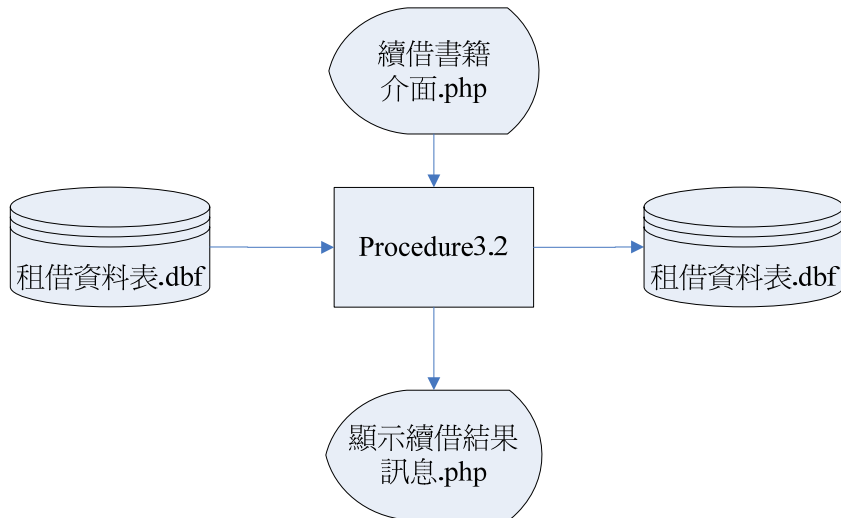

圖 3.26 購物車系統之功能分解圖

2. 購物車子流程圖

(1) 推薦購買

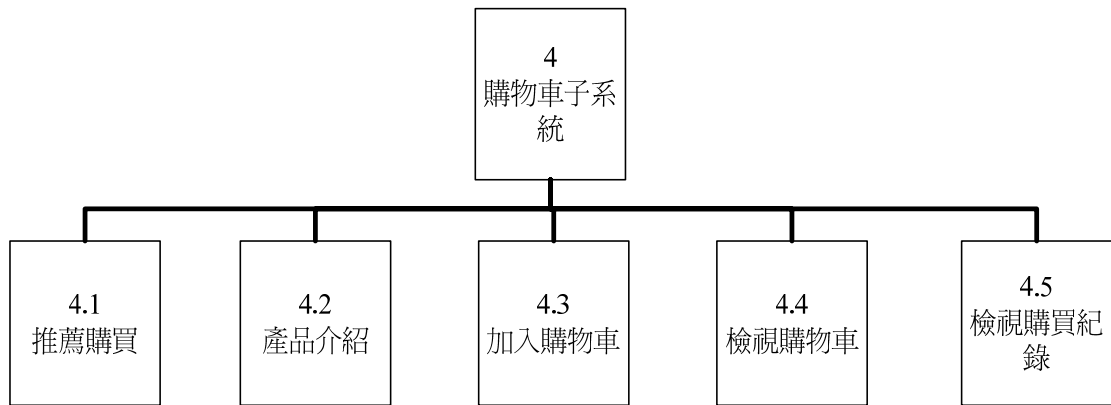

圖 3.27 推薦購買之系統流程圖

(2) 產品介紹

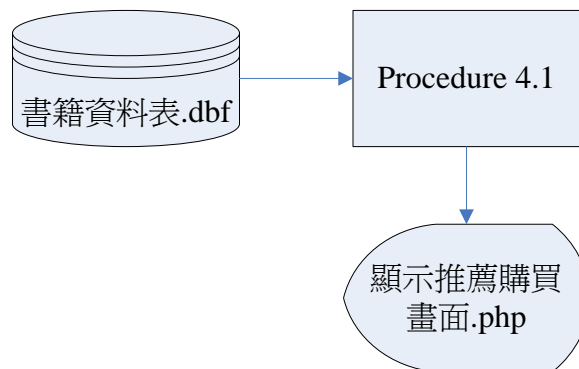

圖 3.28 產品介紹之系統流程圖

(3) 加入購物車

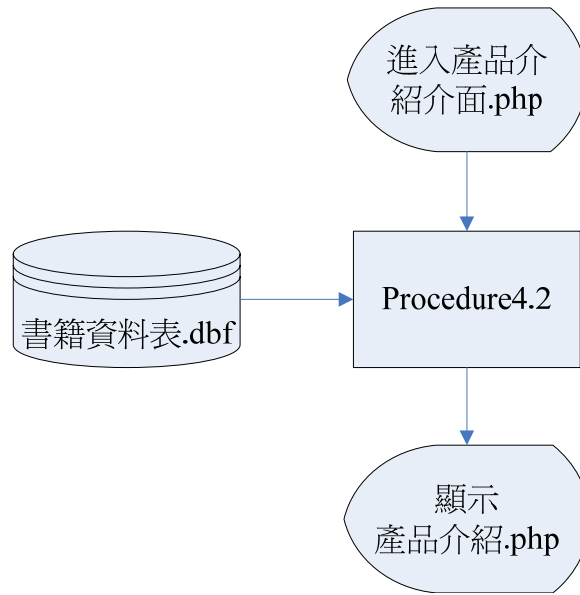

圖 3.29 加入購物車之系統流程圖

(4)檢視購物車

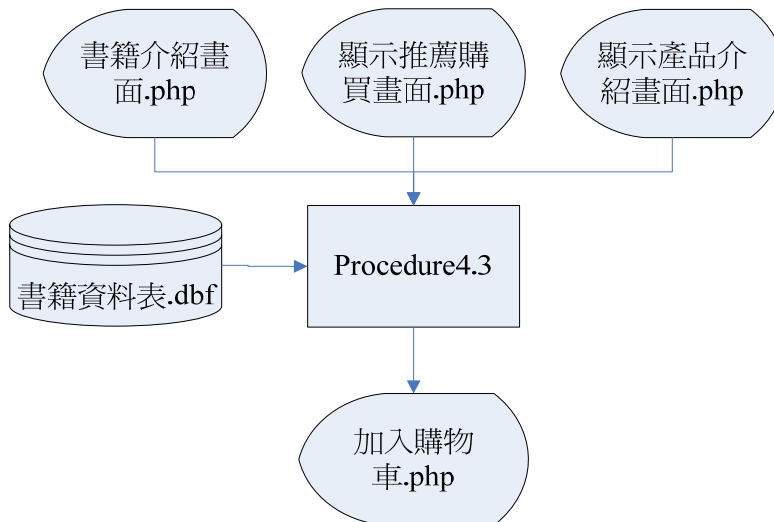
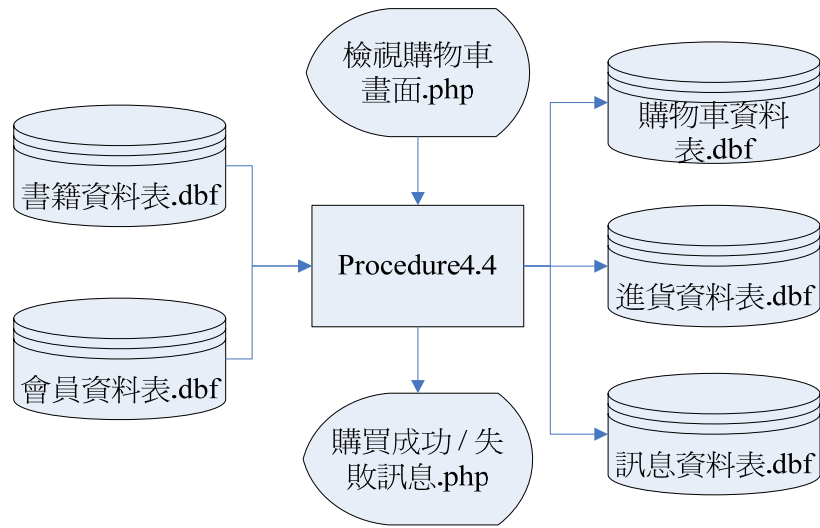

3.30 檢視購物車之系統流程圖

(5)檢視購買紀錄



圖 3.31 檢視購買紀錄之系統流程圖

3.9 留言版子系統

1. 留言板功能圖

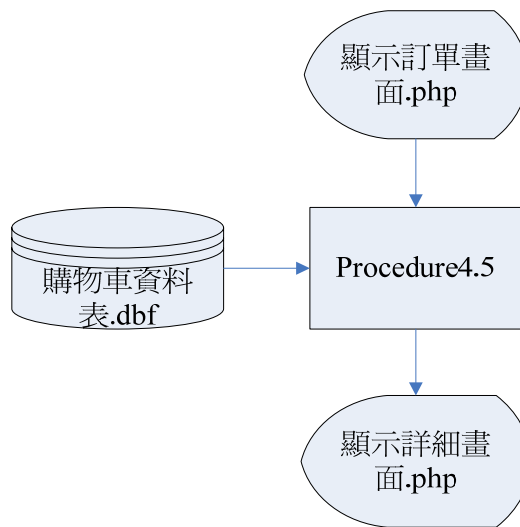

圖 3.32 留言板子系統之功能分解圖



圖 3.33 新增留言之系統流程圖

(2) 查詢留言

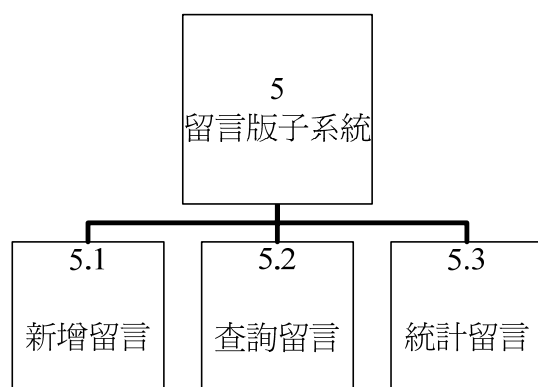

圖 3.34 查詢留言之系統流程圖

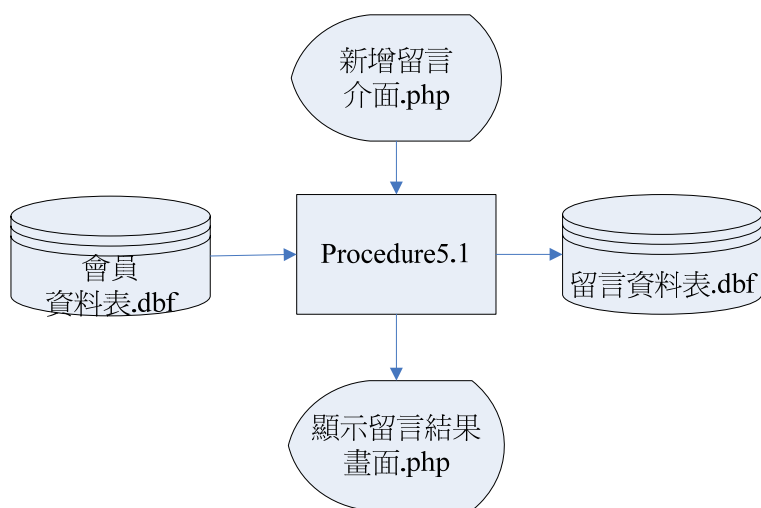
(3)統計留言

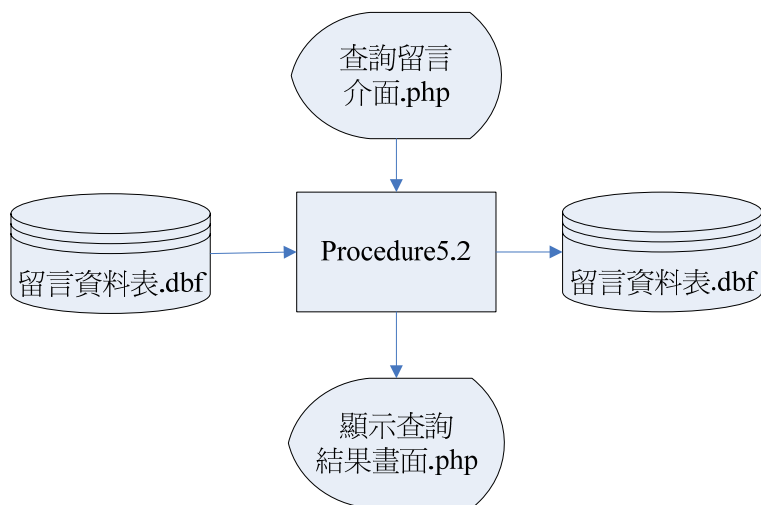

圖 3.35 統計留言之系統流程圖

3.10 工讀生子系統

1. 工讀生子系統功能圖

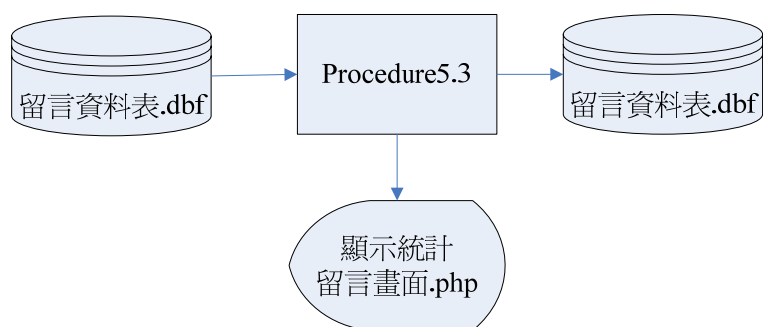

圖 3.36 工讀生子系統之功能分解圖

2. 工讀生子系統流程圖

(1) 登入

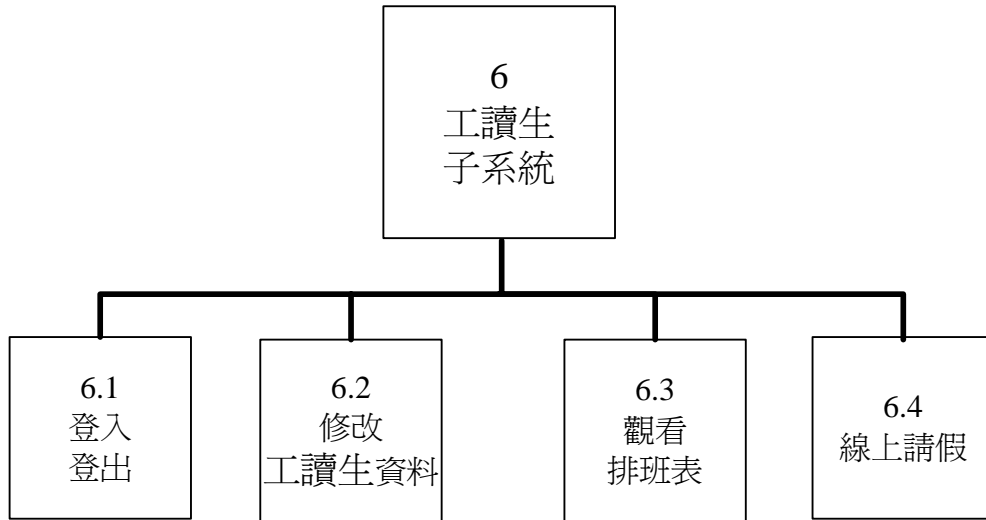

圖 3.37 登入之系統流程圖

(2)登出

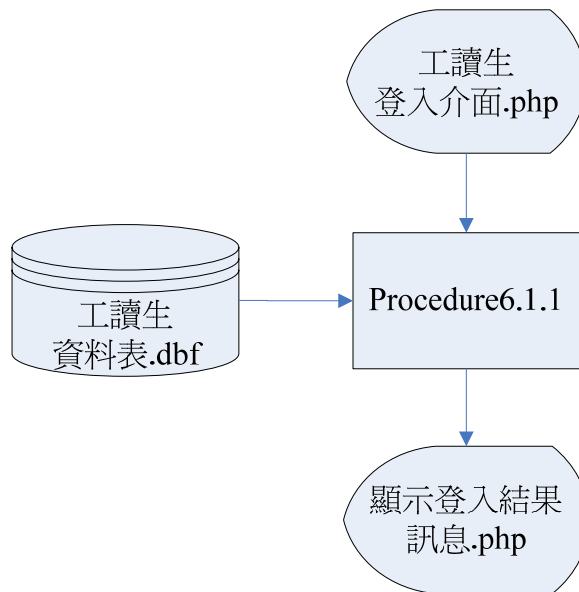

圖 3.38 登出之系統流程圖

(3)修改工讀生資料

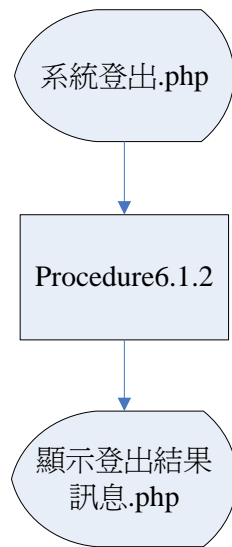

圖 3.39 修改工讀生資料之系統流程圖

(4) 觀看排班表

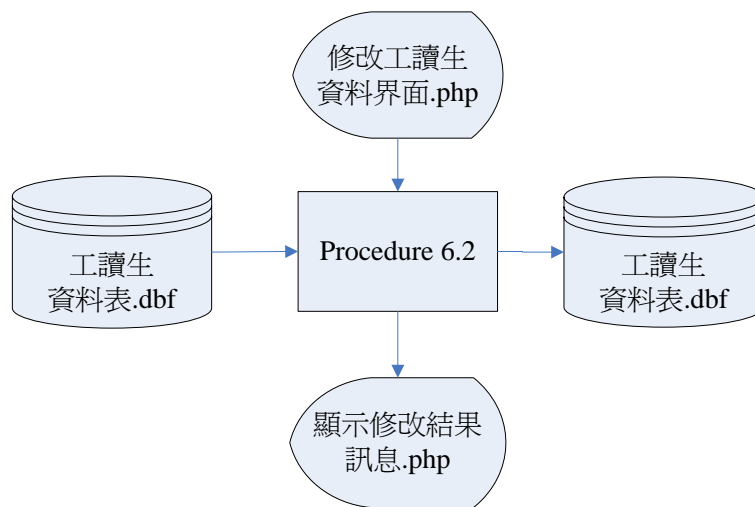

圖 3.40 工讀生排班表之系統流程圖

3.11 管理員子系統

1. 管理員子系統功能圖

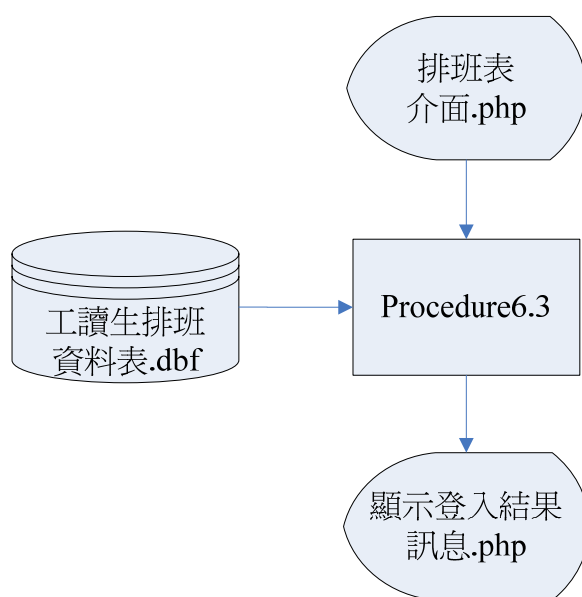

圖 3.41 管理員子系統之功能分解圖

2. 管理員子系統流程圖

(1) 登入

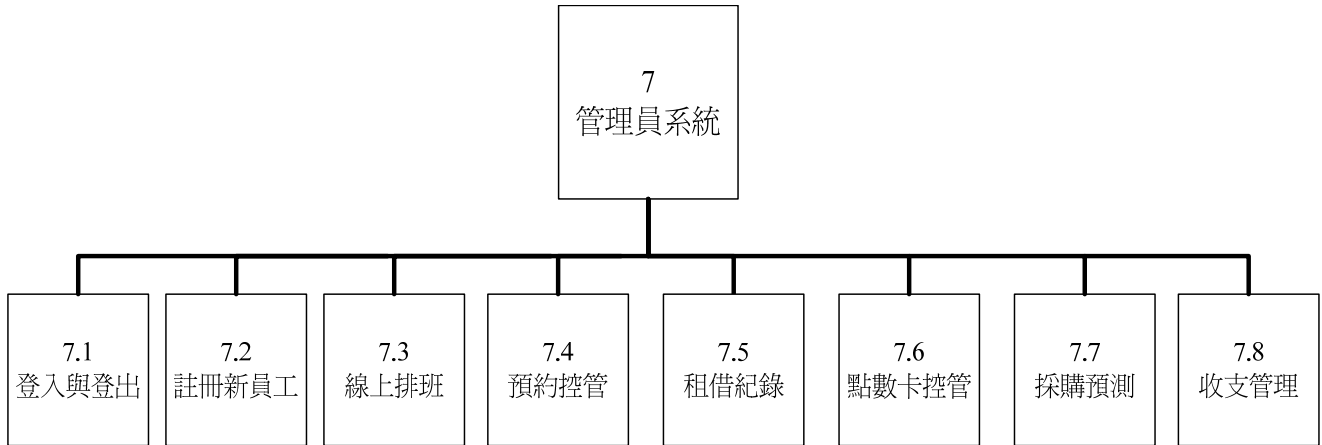

圖 3.42 登入之系統流程圖

(2) 登出

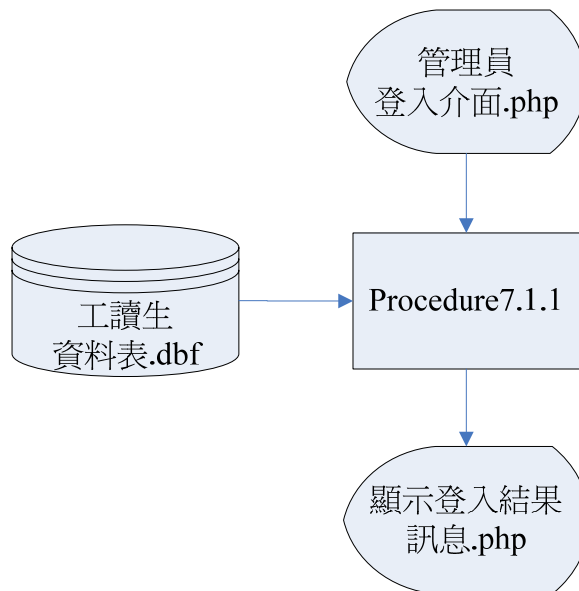

圖 3.43 登出之系統流程圖

(3) 註冊新工讀生

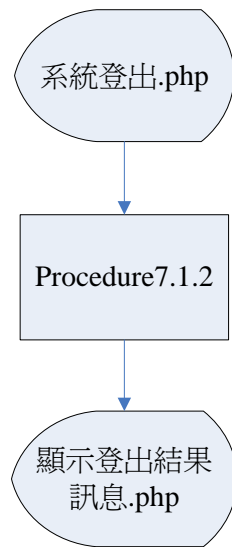

圖 3.44 註冊新工讀生之系統流程圖

(4)線上排班

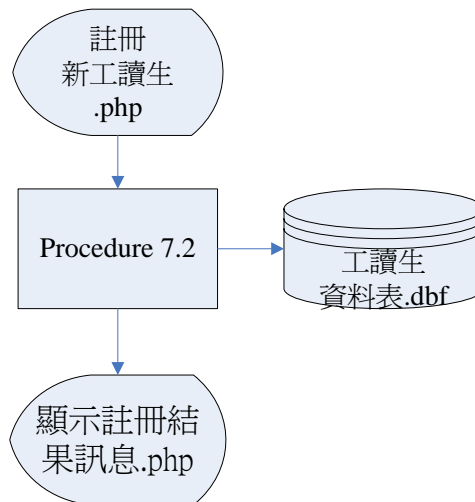

圖 3.45 線上排班之系統流程圖

(5)預約控管

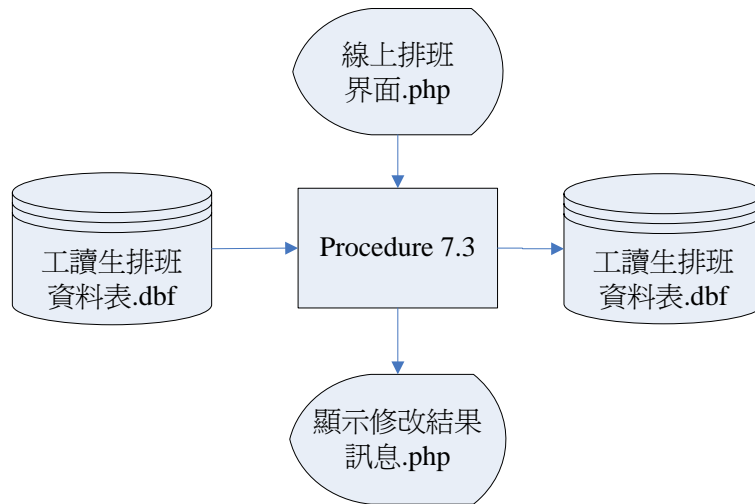

圖 3.46 預約控管之系統流程圖

(6)租借記錄流程圖

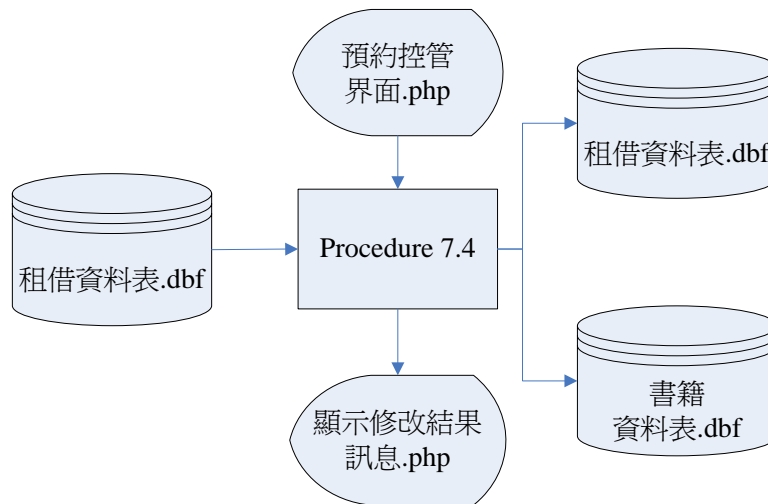

圖 3.47 租借記錄流程圖

(7)點數卡控管

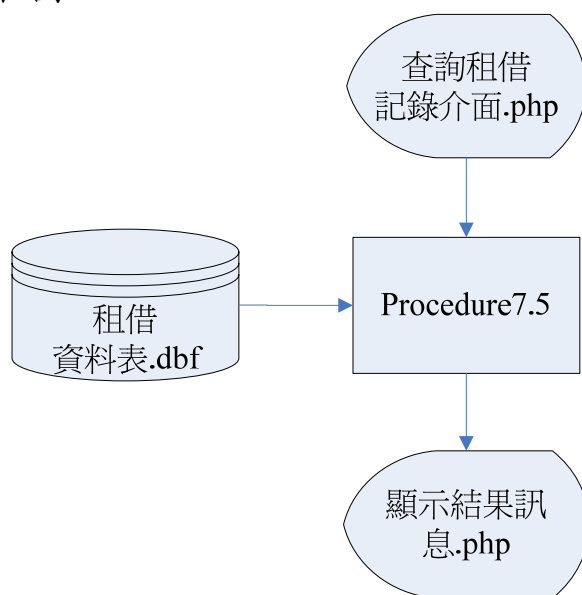

圖 3.48 點數卡控管之系統流程圖

(8)採購預測

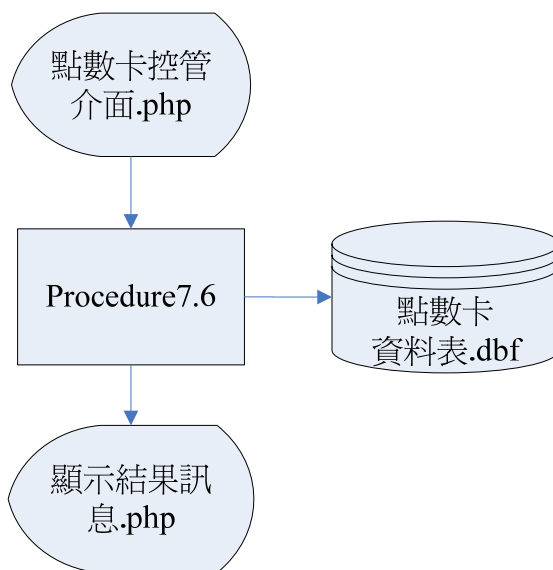

圖 3.49 採購預測之系統流程圖

(9)收支管理

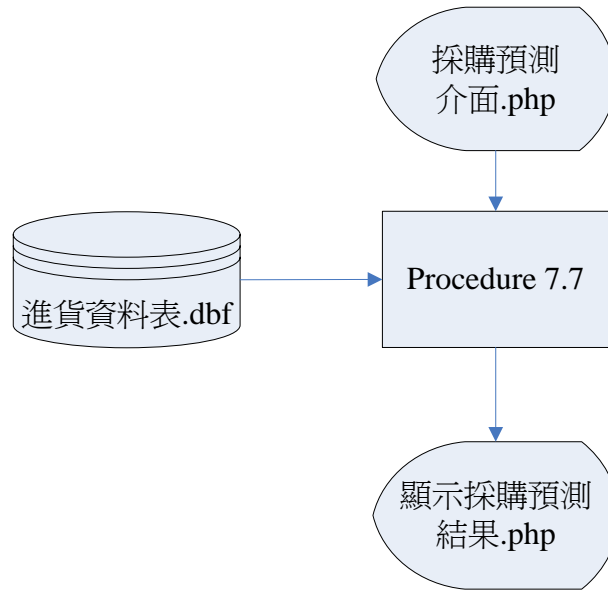

圖 3.50 收支管理之系統流程圖

3.12 倉儲子目錄系統

1. 倉儲子系統功能圖

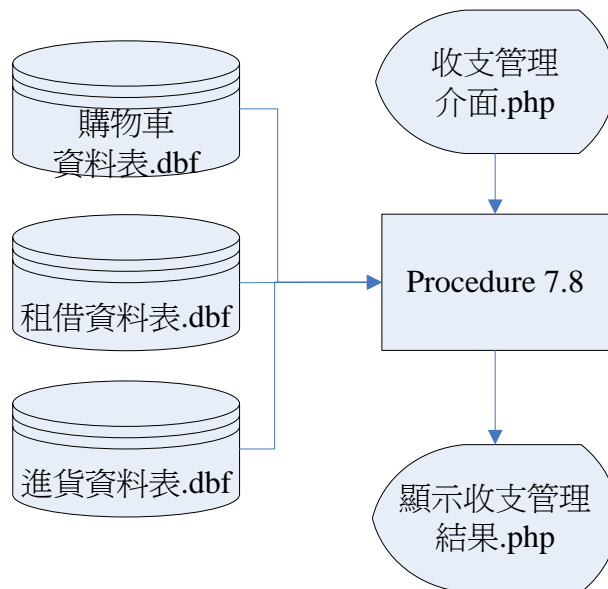

圖 3.51 倉儲子系統之功能分解圖

2. 倉儲子系統流程圖

(1) 書籍清單

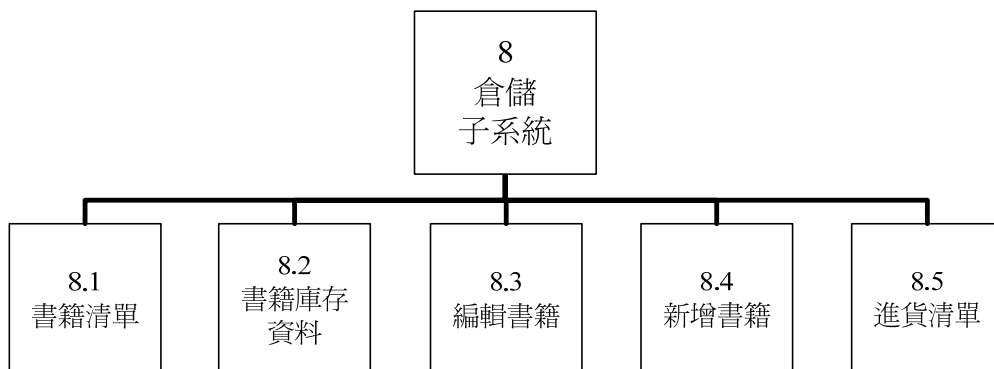

圖 3.52 書籍清單之系統流程圖

(2) 書籍庫存資料

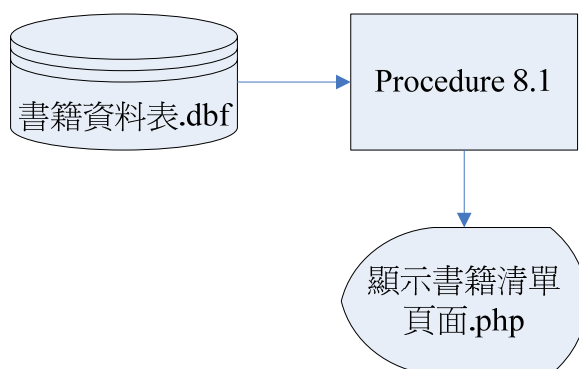

圖 3.53 書籍庫存資料之系統流程圖

(3) 編輯書籍

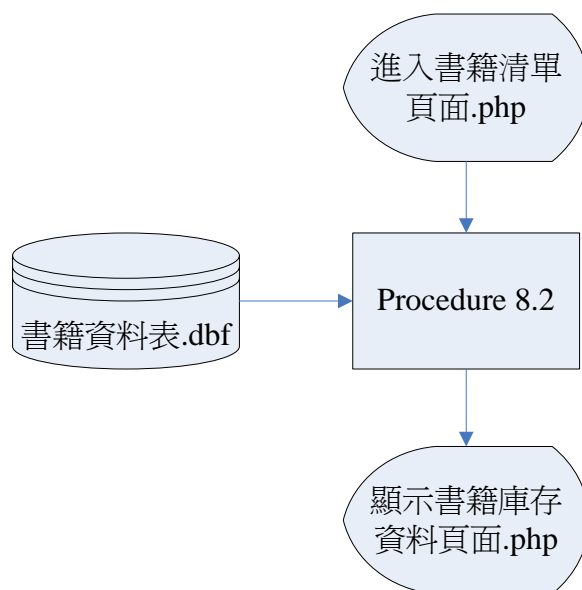

圖 3.54 編輯書籍之系統流程圖

(4)新增書籍

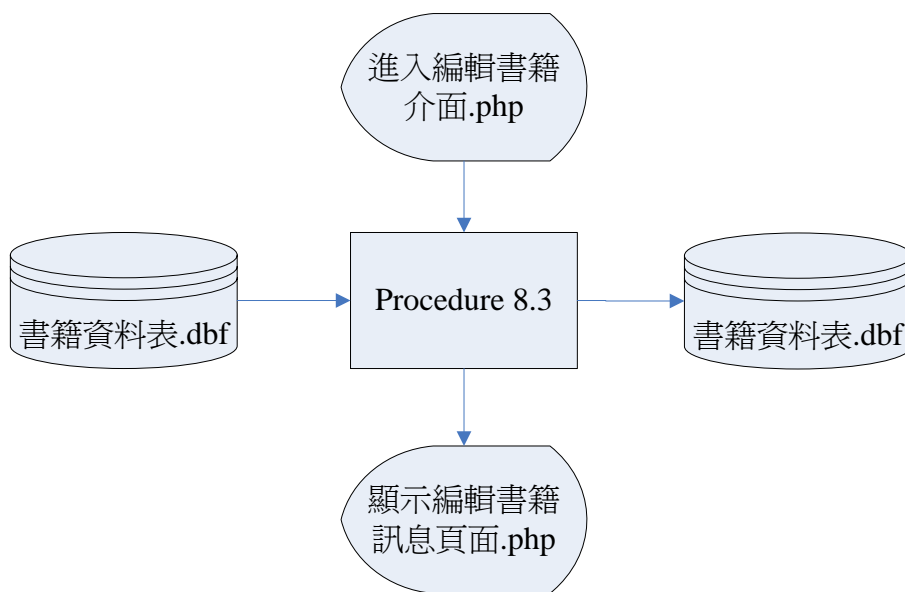

圖 3.55 新增書籍之系統流程圖

(5)進貨清單

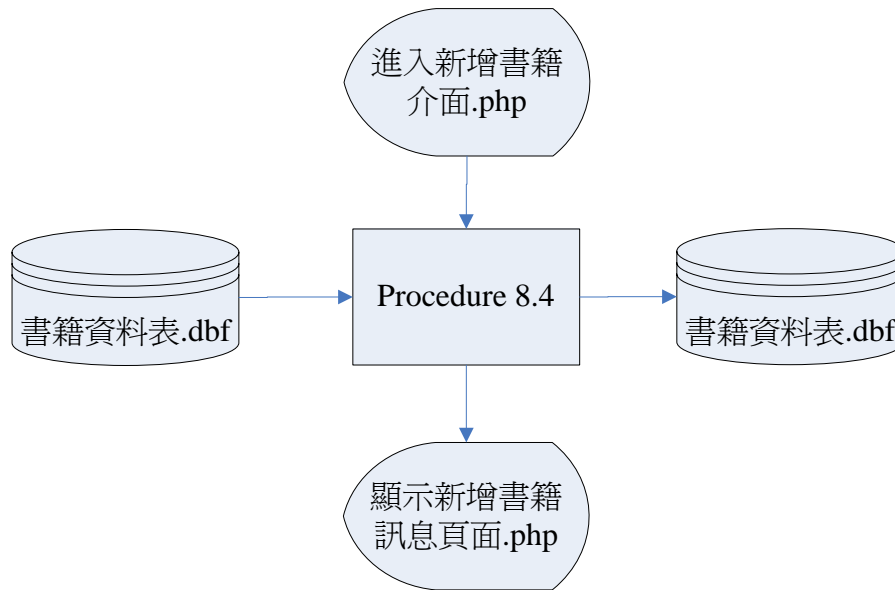

圖 3.56 進貨清單之系統流程圖

第四章 系統建置

4.1 會員子系統

會員在註冊後享有會員的權力與服務，分為以下幾個子功能：

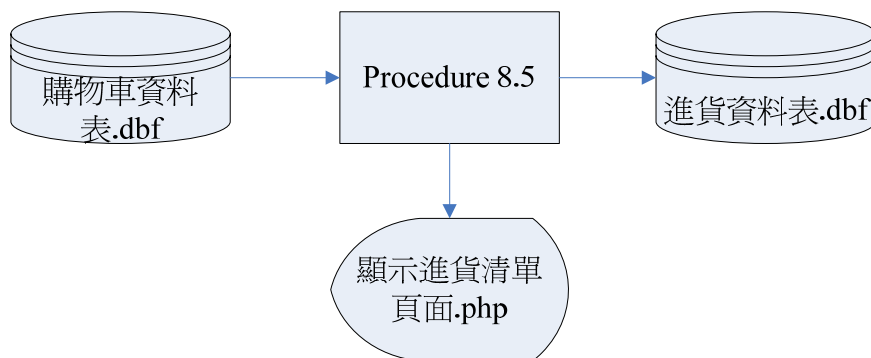
1. 註冊會員
2. 登入登出
3. 資料修改
4. 查詢消費/購物紀錄
5. 忘記密碼
6. 點數儲值
7. 點選流
8. 會員訊息功能

1. 註冊會員

(1) 輸入介面



圖 4.1.1a 進入註冊介面

點選註冊會進入註冊資料填寫介面 register.php 填寫基本資料。

新會員註冊 *號欄位不可留白

*會員帳號：	<input type="text" value="logoreokan"/>	8~12碼
*會員密碼：	<input type="password" value="●●●●●●"/>	6~8碼
*密碼再確認：	<input type="password" value="●●●●●●"/>	
*身分證字號：	<input type="text" value="E123993857"/>	大寫英文字十數字
*姓名：	<input type="text" value="Reo"/>	
*生日：	西元 <input type="text" value="1987"/> 年 <input type="text" value="06"/> 月 <input type="text" value="24"/> 日	
*聯絡電話：	區碼 <input type="text" value="04"/> - <input type="text" value="24528433"/>	
手機：	<input type="text" value="0931667889"/>	10碼
*E-mail：	<input type="text" value="logoreo@yahoo.com.tw"/>	長度30
*聯絡地址：	<input type="text" value="台中市西屯區文華路100號"/>	長度50
信用卡卡號：	<input type="text"/>	16碼
<input type="button" value="確定送出"/>		<input type="button" value="重新設定"/>

圖 4.1.1b 註冊資料表單

(2)演算法

會員帳號	\$ID
會員密碼	\$Password
密碼確認	\$Password2
身分證字號	\$SSN
姓名	\$Name
生日	年\$y 月\$m 日\$d
生日	\$Birthday="\$y-\$m-\$d"(符合 date 型態)
聯絡電話	區碼\$Phone1 電話\$Phone2
聯絡電話	\$Phone="\$Phone1\$Phone2"
手機號碼	\$Cellphone
電子郵件	\$Email
聯絡地址	\$Address
信用卡卡號	\$CreditID

先宣告變數\$error=0 代表沒有錯誤的情況，接下來檢查每個條件

// 1.檢查必要欄位是否空白

```
if ( empty($ID) || empty($Password) || empty($Password2) || empty($SSN) ||
empty($Name) || empty($y) || empty($Phone1) || empty($Phone2) ||
empty($Email) || empty($Address)) {
  ShowMessage("星號欄位不可留白!");
  $error=1; } //將狀態改為錯誤
```

// 2.檢查 ID 已有他人佔用

```
include("db.func");//設定連結到資料庫的帳號密碼和副程式
$sql = "Select * From member Where ID='$ID'";
$rows = GetRows( "soq", $sql );
$num = mysql_num_rows($rows);//找出符合的資料筆數
if ( $num <> 0 ) {
  ShowMessage("此一「帳號」已被使用，請重新輸入!");
  $error=1; } //將狀態改為錯誤
```

// 3.檢查 Email 是否已申請帳號

```
$sql = "Select * From member Where Email='$Email'";
$rows = GetRows( "soq", $sql );
$num = mysql_num_rows($rows); //找出符合的資料筆數
if ( $num <> 0 ) {
  ShowMessage("此「Email」已申請帳號，請重新輸入!");
  $error=1;} //將狀態改為錯誤
```

//4.檢查 Email 格式

```
if(!eregi("[_0-9a-z-]+@[0-9a-z-]+.[a-z]{2,3}$",$Email)){
  ShowMessage("Email 格式錯誤，請重新輸入!");
```

```
$error=1;} //將狀態改為錯誤
//5.檢查身分證字號是否已申請帳號
$sql = "Select * From member Where SSN='$SSN'";
$rows = GetRows( "soq", $sql );
$num = mysql_num_rows($rows);
if ( $num <> 0 ) {
    ShowMessage("此「身分證字號」已申請帳號，請重新輸入!");
    $error=1;} //將狀態改為錯誤

//6.檢查帳號是否過短
if (strlen($ID)<=7){ShowMessage("帳號太短");
$error=1;} //將狀態改為錯誤

//7.檢查密碼是否過短
if (strlen($Password)<=5){ShowMessage("密碼太短");
$error=1;} //將狀態改為錯誤

//8.檢查兩次輸入的密碼是否一致
if ( $Password <> $Password2 ) {
    ShowMessage("兩次輸入的密碼不一致!");
    $error=1;} //將狀態改為錯誤

//9.檢查身分證字號長度是否正確
if ((strlen($SSN)<=9) || ($SSN[1]<>"1" && $SSN[1]<>"2")){
ShowMessage("身分證字號錯誤");
$error=1;} //將狀態改為錯誤

//10 檢查生日格式是否正確
$yr=date("Y");//先取現在的年份
$yy=$yr-120;//取 120 年前

if ($y<$yy || $y>date("Y")){//生日限定在 120 歲之間
ShowMessage("年份錯誤，年介於 $yy 到 $yr 之間");
$error=1;} //將狀態改為錯誤

if($m==00){//預設$m=00,若$m==00 則代表沒填月份資料
ShowMessage("請填寫月份資料");
$error=1;} //將狀態改為錯誤

if($d==00){ //預設$d=00,若$d==00 則代表沒填日期資料
ShowMessage("請填寫日期資料");
$error=1;} //將狀態改為錯誤
```

```
if (($m==02 && ($d==31 || $d==30)) || ($m==04 && $d==31) || ($m==06
&& $d==31) || ($m==09 && $d==31) || ($m==11 && $d==31) ){
ShowMessage("日期錯誤，$m 月沒有 $d 這天喔,請確實填寫!");
$error=1;} //將狀態改為錯誤
$yo=$y%4;
$yx=$y%100;
if(($m==02 && $d==29) && (($yo<>0) || ($yx==0)) ){
ShowMessage("日期錯誤 $y 年，$m 月沒有 $d 這天喔,請確實填寫!");
$error=1;} //將狀態改為錯誤

//11 判別性別(直接從身份證字號的第二個字元 1 或 2 來判斷)
if($SSN[1]=="1")
{ $Sex="M";}
else{ $Sex="F"; }

//12 檢查信用卡卡號長度是否錯誤
if (($CreditID<>null) && (strlen($CreditID)<=15)){
ShowMessage("信用卡卡號長度錯誤");
$error=1;} //將狀態改為錯誤

if($error=="0"){//如果$error 都沒被改成 1 就代表符合規格
$sql = "Insert Into member( ID, Password, SSN, Name, Sex, Birthday, Phone,
Cellphone, Email, Address, Startdate, CreditID) Values ( '$ID',
''.md5($Password).'', '$SSN', '$Name', '$Sex', '$Birthday', '$Phone',
'$Cellphone', '$Email', '$Address', '$Startdate', '$CreditID')";
mysql_query($sql);// 同時對密碼做加密資料寫入會員資料庫

ShowMessage("恭喜您註冊成功了!!!!資料已經 E-mail 至您的電子信箱");
mail("$Email","SOQ 註冊通知",
SOQ 數位租書館:
恭喜您註冊成功了

您為第 $num[0] 個註冊的會員
您的帳號為: $ID
您的密碼為: $Password
您的身分證字號為: $SSN
您的姓名為: $Name

訊息為系統發出...請勿回覆此信箱!","From: SOQ 數位租書");
}
```

(3)輸出介面

若註冊失敗則顯示註冊失敗的原因訊息

星號欄位不可留白!

Email格式錯誤，請重新輸入!

帳號太短

密碼太短

身分證字號錯誤

年份錯誤，年介於 1888 到 2008 之間

請填寫月份資料

請填寫日期資料

此一「帳號」已被使用，請重新輸入!

此「Email」已申請帳號，請重新輸入!

此「身分證字號」已申請帳號，請重新輸入!

圖 4.1.1c 註冊失敗訊息

若全部條件都符合則顯示註冊成功訊息，並 Email 至註冊信箱。
恭喜您註冊成功了!!!!資料已經E-mail至您的電子信箱

返回上一頁

圖 4.1.1d 註冊成功訊息



圖 4.1.1e 註冊成功信件

2. 登入登出

(1)輸入介面



圖 4.1.2a 登入介面

輸入帳號密碼後點選登入會把變數交給 login2.php 去作判斷。

(2)演算法

```
帳號          $ID
密碼          $Password
setcookie(UserID,$ID,time()+86400);//設定 cookie 有效為一天
$enPassword=md5($Password);//對密碼做加密動作
setcookie(UserPWD,$enPassword,time()+86400);//設定 cookie 為一天

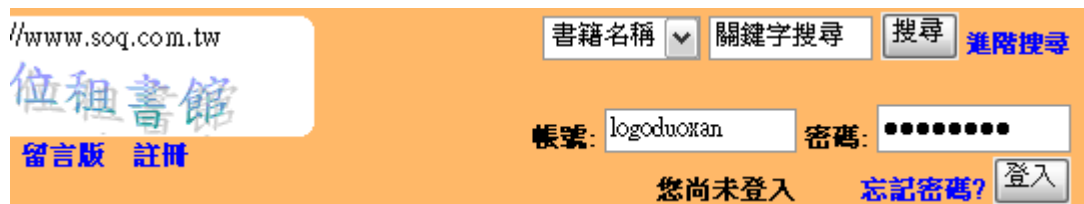
include("db.func");//設定連結到資料庫的帳號密碼和副程式
$sql = "Select * From member Where ID='$ID' &&
Password='".md5($Password)."'";//直接比對密碼加密後是否相等
$rows = GetRows( "soq", $sql );
$num = mysql_num_rows($rows);
```



```
if ( $num <> 0 ) {  
    $sql = "Select Logintime From member Where ID='$ID' &&  
Password='".md5($Password)."'";  
    $db = GetRows( "soq", $sql );  
    $value = mysql_fetch_row($db);  
    //從紀錄登入時間的欄位抓取上次登入的時間資料  
  
    ShowMessage("會員 $ID 歡迎您!<br>  
您上次的登入時間是 $value[0] <br>  
系統將在 10 秒後自動回到選單頁面");  
    }  
else{//員工和會員用同一個登入介面，所以同時也判斷是不是員工登入  
    $sql = "Select * From employees Where eID='$ID' &&  
ePassword='".md5($Password)."'";  
    $rows = GetRows( "soq", $sql );  
    $num = mysql_num_rows($rows);  
    if ( $num <> 0 ) {  
        ShowMessage("登入成功!!!! $ID 歡迎您!<br>  
系統將在 10 秒後自動回到選單頁面");  
    }  
else{  
    ShowMessage("Error:帳號密碼錯誤!!!!<br>  
系統將在 10 秒後自動回到選單頁面");  
    exit;}  
}
```

(3)輸出介面

若登入資料錯誤則顯示錯誤訊息。



圖 4.1.2b 登入錯誤訊息

若登入資料成功則顯示成功訊息，並顯示上次登入的時間。



圖 4.1.2c 登入成功訊息

點選返回首頁或等待 10 秒後自動跳回首頁。



圖 4.1.2d 登入後的首頁

(4)輸入介面



圖 4.1.2e 登出介面

點選登出按鈕後系統執行登出動作。

(5)演算法

```
setcookie("UserID");  
setcookie("UserPWD");  
//清除 COOKIE
```

(3)輸出介面



圖 4.1.2f 登出畫面

3. 資料修改

(1)輸入介面

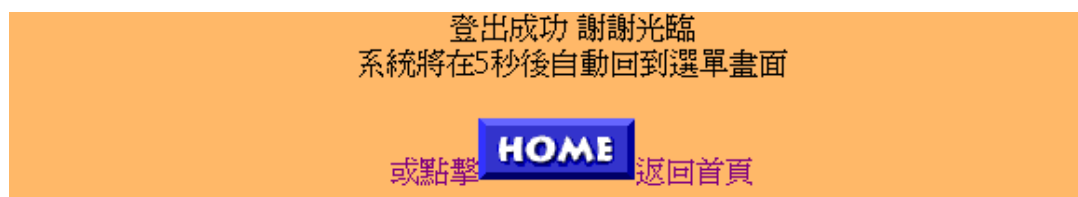

圖 4.1.3a 進入資料修改介面

點選會員功能的資料修改會進入修改基本資料介面 emend.php。
修改資料

修改會員資料 *號欄位不可留白

*會員帳號：logoduoXan

*會員密碼： 6~8碼

*密碼再確認：

*身分證字號：E123996639

*姓名：

*生日：1987-07-30

*聯絡電話： 含區碼 最多10碼 ex:0424520404

手機： 10碼

*E-mail： 長度30

*聯絡地址： 長度50

信用卡卡號： 16碼

圖 4.1.3b 資料修改介面

(2)演算法

```
include("db.func");//先判斷是否已經登入，必須登入才能修改資料
$sql = "Select * From member Where (ID='$UserID' && Password='$UserPWD')
|| (ID='$UserID' && SSN='$UserSSN' && Email='$UserEmail')";
$rows = GetRows( "soq", $sql );
mysql_query("set names big5");
$num = mysql_num_rows($rows);
if ( $num <> 0 ) { //若符合條件不做任何動作
}
else{
ShowMessage("尚未登入或帳號密碼錯誤!!!!");
```

```
exit;
}
會員密碼          $Password
密碼確認          $Password2
姓名              $Name
聯絡電話          $Phone
手機              $Cellphone
E-mail            $Emai
聯絡地址          $Address
信用卡卡號        $CreditID
```

同註冊，先宣告變數\$error=0 代表沒有錯誤的情況，接下來檢查每個條件

```
// 檢查必要欄位是否空白
if ( empty($Password) || empty($Password2) || empty($Name) || empty($Phone) ||
empty($Email) || empty($Address)) {
    ShowMessage("星號欄位不可留白!");
    $error=1;}

// 檢查密碼是否過短
if (strlen($Password)<=5){
ShowMessage("密碼太短");
$error=1;}

// 檢查兩次輸入的密碼是否一致
if ( $Password <> $Password2 ) {
    ShowMessage("兩次輸入的密碼不一致!");
    $error=1;}

// 檢查信用卡長度是否錯誤
if (($CreditID<>null) && (strlen($CreditID)<=15)){
ShowMessage("信用卡卡號長度錯誤");
$error=1;}

//寫入更新資料
if($error=="0"){
include("db.func");
$sql = "Select * From member Where ID='$UserID'";
$rows = GetRows( "soq", $sql );
mysql_query("set names big5");

$sql = "UPDATE member SET Password='".md5($Password)."', Name='$Name',
Phone='$Phone', Cellphone='$Cellphone', Email='$Email', Address='$Address',
CreditID='$CreditID' Where ID='$UserID'";
mysql_query($sql);

ShowMessage("恭喜你修改成功了!!!!");
}
```

(3)輸出介面

若修改失敗則顯示失敗的原因訊息。

星號欄位不可留白!

密碼太短

信用卡卡號長度錯誤

[返回上一頁](#)

[回首頁](#)
[再修改資料](#)

圖 4.1.3c 資料修改失敗訊息

若修改成功則顯示成功訊息並將資料庫更新。

恭喜你修改成功了!!!!

[返回上一頁](#)

[回首頁](#)
[再修改資料](#)

圖 4.1.3d 資料修改成功訊息

4. 查詢租借/購物紀錄

(1)輸入介面



圖 4.1.4a 進入租借紀錄介面

點選租借紀錄查看資料。

(2)演算法

```
include("db.func");//先判斷是否已經登入，未登入為會員無法查詢紀錄
$sql = "Select * From member Where ID='$UserID' &&
Password='$UserPWD'";
$result = GetRows( "soq", $sql );
mysql_query("set names big5");
$num = mysql_num_rows($result);
if ( $num <>0 ){
}
else{
ShowMessage("未登入或帳號密碼錯誤!!!!");
exit;
}
// 連結到租借資料表抓取紀錄資料
$sql = "Select * From borrow where ID='$UserID'";
$result = GetRows( "soq", $sql );
$num = mysql_num_rows($result);

//印出租借資料
<?
while($num > 0){
$value = mysql_fetch_array($result, MYSQL_BOTH);
?>
    <tr><td align='center'><?=$value["Bookname"]?></td>
        <td align='center'><?=$value["Borrowday"]?></td>
        <td align='center'><?if($value["Deadline"] ==
'0000-00-00'){echo$value["Freezingday"];}else{echo$value["Deadline"];}?>
    </td>
        <td align='center'><?=$value["Renewal"]?></td>
        <td align='center'><?if($value["Recede"]){echo"已歸還
";}elseif($value["Freezingday"] == '0000-00-00'){echo"租借中";}else{echo"預約中";}?></td></tr>
    <? $num--; }?>
```

(3)輸出介面

租借記錄

logoduoxan

書籍名稱	租借/預約日期	歸還/領取日期	續借次數	狀態
護士小葵 19	2008-11-21	2008-11-22	0	預約中
驅魔少年 16	2008-11-21	2008-11-22	0	預約中
星空學園 8	2008-11-23	2008-11-24	0	預約中

圖 4.1.4b 租借紀錄介面

(4)輸入介面



圖 4.1.4c 進入購物紀錄介面

點選購物紀錄查看資料。

(5)演算法

```
//先判斷是否已經登入，未登入為會員無法查詢紀錄
include("conn.func");
$link = db_connect();
$query = "select * from member where ID='$UserID' &&
Password='$UserPWD'";
mysql_query("set names big5");
$result = mysql_query($query,$link);
$row = mysql_fetch_row($result);
$num_results = mysql_num_rows($result);
if ($num_results <> 0){
    $number = $row[0];
}
else{
ShowMessage("尚未登入或帳號密碼錯誤!!!!");
exit;
}
//從購物資料表抓資料
$query = "select * from shop where Number = '$number'";
mysql_query("set names big5");
$result = mysql_query($query,$link);
$row = mysql_fetch_row($result);
$num_results = mysql_num_rows($result);
```

漫畫小說生活網站製作-以 SOQ 數位租書館為例

```
echo '<table width = \"100%\" border = 0><tr>';
//印出個人購物資料
if($num_results == 0){
    ShowMessage("你沒有購買任何書籍的紀錄!");
    exit;
}
else{
    for ($i=0;$i<$num_results ;$i++){
        echo '<td>';
        echo "第".($i+1)."筆訂單<br>";
        echo "編號 : $row[0]<br>";
        echo "購買日期 : $row[6]<br>";
        echo "書名 : $row[2]<br>";
        echo "數量 : $row[4]<br><br>";
        echo '</td>';
        $row = mysql_fetch_row($result);
    }
    echo '</tr></table>';
mysql_free_result($result);
mysql_close($link);
```

(6)輸出介面

購物記錄

第1筆訂單	第2筆訂單	第3筆訂單	第4筆訂單
編號:17	編號:15	編號:16	編號:18
購買日期:2008-11-23	購買日期:2008-11-23	購買日期:2008-11-23	購買日期:2008-11-23
書名:神劍闖江湖完全版7	書名:網球王子42完	書名:神劍闖江湖完全版7	書名:神劍闖江湖完全版7
數量:1	數量:1	數量:1	數量:1

輸入編號查看詳細資料

圖 4.1.4d 購物紀錄介面

5. 忘記密碼

(1)輸入介面

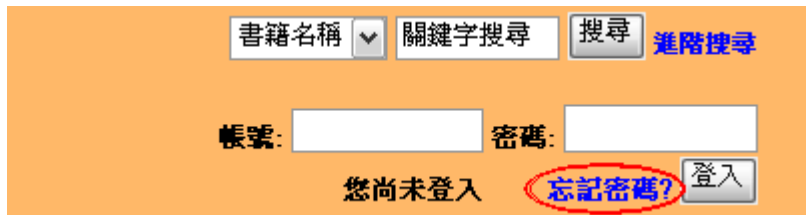

The screenshot shows a search bar with a dropdown menu for '書籍名稱', a text input for '關鍵字搜尋', and buttons for '搜尋' and '進階搜尋'. Below the search bar are input fields for '帳號:' and '密碼:', a '您尚未登入' link, a '忘記密碼?' link (circled in red), and a '登入' button.

圖 4.1.5a 進入忘記密碼介面

點選忘記密碼會進入忘記密碼系統填寫確認單介面。

忘記密碼



The screenshot shows a form titled '忘記密碼' with three input fields: '*會員帳號:' (8~12碼), '*身分證字號:' (大寫英文字母十數字), and '*E-mail:' (長度30). Below the fields are two buttons: '送出查詢' and '重新設定'.

圖 4.1.5b 忘記密碼介面

(2)演算法

會員帳號	\$ID
身份證字號	\$SSN
E-Mail	\$Email

```
// 檢查必要欄位是否空白
if ( empty($ID) || empty($SSN) || empty($Email) ) {
ShowMessage("欄位不可留白!");
exit;}

```

```
include("db.func");
$sql = "Select Password From member Where ID='$ID' && SSN='$SSN'
&& Email='$Email'";

```

```
$rows = GetRows( "soq", $sql );  
$row = mysql_fetch_row($rows);  
$num = mysql_num_rows($rows);  
if ( $num <> 0 ) {  
ShowMessage("已確認您的身份.....請至資料修改頁面修改個人資料密碼");  
}  
else{  
ShowMessage("輸入資料錯誤!!!!");  
exit;  
}
```

(3)輸出介面

若資料輸入錯誤或欄位空白則會顯示失敗訊息。

欄位不可留白!

返回上一頁

輸入資料錯誤!!!!

返回上一頁

圖 4.1.5c 忘記密碼錯誤訊息

若資料輸入正確則會顯示正確訊息並給予修改密碼的權限。

已確認您的身份.....請至資料修改頁面修改個人資料密碼

返回上一頁

[修改個人資料](#)

圖 4.1.5d 忘記密碼成功訊息

6. 點數儲值

(1)輸入介面



圖 4.1.6a 進入點數儲值介面

點選點數儲值會進入點數輸入的介面。

您好! logoduoxan 您目前的點數卡餘額為0元

儲值序號：

圖 4.1.6b 點數儲值介面

(2)演算法

```
儲值序號          $PointID

// 檢查是否以登入，未登入為會員無法使用儲值功能
include("db.func");
$sql = "Select * From member Where (ID='$UserID' && Password='$UserPWD')
|| (ID='$UserID' && SSN='$UserSSN' && Email='$UserEmail')";
$rows = GetRows( "soq", $sql );
mysql_query("set names big5");
$num = mysql_num_rows($rows);
if ( $num <> 0 ) {
//符合條件不作任何動作
}
else{
ShowMessage("尚未登入!!!!請先登入^^");
exit;
}

$sql = "Select point From member Where (ID='$UserID' &&
Password='$UserPWD') || (ID='$UserID' && SSN='$UserSSN' &&
Email='$UserEmail')";
$rows = GetRows( "soq", $sql );
$value = mysql_fetch_row($rows);
echo("您好! $UserID 您目前的點數卡餘額為 $value[0]元");
```

```
//判斷點數是否以被使用或錯誤
$sql = "Select * From point Where PointID='$PointID' && exist='1'";
$rows = GetRows( "soq", $sql );
$num = mysql_num_rows($rows);
if ( $num <> 0 ) {

//有找到符合的序號且尚未被使用
ShowMessage("儲值成功!!");

//顯示儲值金額
$sql = "Select Value From point Where PointID='$PointID'";
$rows = GetRows( "soq", $sql );
$pointvalue = mysql_fetch_row($rows);
echo("您儲值了 $pointvalue[0] 元<br>");

//對會員點數作加總
$sql = "Select point From member Where (ID='$UserID' &&
Password='$UserPWD') || (ID='$UserID' && SSN='$UserSSN' &&
Email='$UserEmail')";
$rows = GetRows( "soq", $sql );
$value = mysql_fetch_row($rows);
$allvalue = $value[0]+$pointvalue[0];

//更新會員點數資料
$sql = "UPDATE member SET point='$allvalue' Where (ID='$UserID' &&
Password='$UserPWD') || (ID='$UserID' && SSN='$UserSSN' &&
Email='$UserEmail')";
mysql_query($sql);

echo("您的點數卡餘額為 $allvalue 元");
}
else{
ShowMessage("儲值序號錯誤或已使用過!!!!");
exit;
}
```

(3)輸出介面

儲值序號錯誤或被使用過顯示失敗訊息。

儲值序號錯誤或已使用過!!!!

返回上一頁

圖 4.1.6c 點數儲值失敗訊息

儲值序號正確儲值成功顯示成功訊息。

儲值成功!!

返回上一頁

您儲值了300元
您的點數卡餘額為300元

圖 4.1.6d 點數儲值成功訊息

7. 點選流

(1)輸入介面



圖 4.1.7a 進入點選流介面

點選任何一本書籍或者任何一種類的書籍分類都會累計點選流。

(2)演算法

```
//最近的點選紀錄藉由 ISBN 變數來判斷是哪本書  
if($isbn<>$cook0){//只要跟上一次點的不一樣就加入點選紀錄中  
setcookie(cook0,$isbn,time()+86400);//原先紀錄依序後移
```

```
setcookie(cook8,$cook7,time()+86400);
setcookie(cook7,$cook6,time()+86400);
setcookie(cook6,$cook5,time()+86400);
setcookie(cook5,$cook4,time()+86400);
setcookie(cook4,$cook3,time()+86400);
setcookie(cook3,$cook2,time()+86400);
setcookie(cook2,$cook1,time()+86400);
setcookie(cook1,$cook0,time()+86400);
}
```

//最愛的書籍類別藉由對每個類別的點閱次數紀錄來判別

```
$sql = "select * from book where ISBN='$isbn'";
mysql_query("set names big5");
$result = mysql_query($sql,$link);
$row = mysql_fetch_array($result, MYSQL_BOTH);
```

```
//點進書籍會根據這本書是哪個種類的書籍對該種類的點閱次數做加總
if (($row[2]=="職場漫畫"&& $row[3]=="A") || ($row[2]=="武俠小說"&& $row[3]=="B") || ($row[2]=="時尚雜誌"&& $row[3]=="C")) $k=1;
if (($row[2]=="愛情文藝"&& $row[3]=="A") || ($row[2]=="文藝小說"&& $row[3]=="B") || ($row[2]=="財經雜誌"&& $row[3]=="C")) $k=2;
if (($row[2]=="運動遊戲"&& $row[3]=="A") || ($row[2]=="科幻小說"&& $row[3]=="B") || ($row[2]=="汽車雜誌"&& $row[3]=="C")) $k=3;
if (($row[2]=="武俠類別"&& $row[3]=="A") || ($row[2]=="輕小說"&& $row[3]=="B") || ($row[2]=="科技雜誌"&& $row[3]=="C")) $k=4;
if (($row[2]=="恐怖靈異"&& $row[3]=="A") || ($row[2]=="網路小說"&& $row[3]=="B"))$k=5;
if (($row[2]=="科幻魔法"&& $row[3]=="A") || ($row[2]=="恐怖小說"&& $row[3]=="B")) $k=6;
if (($row[2]=="輕鬆爆笑"&& $row[3]=="A") || ($row[2]=="推理小說"&& $row[3]=="B")) $k=7;
if (($row[2]=="動作冒險"&& $row[3]=="A") || ($row[2]=="社會小說"&& $row[3]=="B")) $k=8;
if (($row[2]=="成人漫畫"&& $row[3]=="A") || ($row[2]=="其他類型"&& $row[3]=="B")) $k=9;
if ($row[2]=="歷史漫畫" && $row[3]=="A" )$k=10;
if ($row[2]=="溫馨勵志" && $row[3]=="A" )$k=11;
if ($row[2]=="其他類型" && $row[3]=="A" )$k=12;
```

```
$com="$row[3]$k";//類別加屬性合併存到欄位 ex:A6 為科幻魔法類漫畫
$sle = "Select * From member Where (ID='$UserID' && Password='$UserPWD')
|| (ID='$UserID' && SSN='$UserSSN' && Email='$UserEmail')";
$result2= mysql_query($sle,$link);
$value = mysql_fetch_array($result2, MYSQL_BOTH);
$add=$value[$com]+1;
$soq2 = "UPDATE member SET $com='$add' Where ID='$UserID'";
mysql_query($soq2);
```

(3)輸出介面



圖 4.1.7b 點選流介面

8. 會員訊息

(1)輸入介面



圖 4.1.8a 進入會員訊息介面

(2)演算法

```
if($rowt[mesonoff]=="1"){//先判斷使用者是否開啟接收訊息的功能
$datetime=date("Y-m-d H:i:s",time()+28800);
$sql = "Insert Into message( ID, title, memo, date) Values ( '$UserID', '標題', '訊息內容', '$datetime)";
mysql_query($sql);
}
```

//關閉訊息接收功能

```
$sql = "UPDATE member SET mesonoff='$sonoff' Where ID='$UserID'";
```

```
mysql_query($sql);
```

//\$sonoff=1 功能開(接收) \$sonoff=0 功能關(不接收)

漫畫小說生活網站製作-以 SOQ 數位租書館為例

//刪除訊息

```
$sql = "UPDATE message SET exist='0' Where date='$date' && ID='$UserID'";  
mysql_query($sql);
```

//只是把欄位狀態從 1 改成 0...並不是真的把這筆訊息砍掉

(3)輸出介面

訊息記錄

目前接收訊息功能:開啓
[點選這裡關閉接收系統訊息功能\(不建議\)](#)

logoduoxan				
訊息標題	訊息內容	訊息發送時間	讀取狀態	刪除訊息
資料修改完成	點選查看內容	2008-12-21 20:10:01	未讀取	刪除訊息
預約完成	點選查看內容	2008-12-01 11:23:28	已讀取	刪除訊息
預約完成	點選查看內容	2008-12-01 11:22:15	已讀取	刪除訊息
購物訊息	點選查看內容	2008-12-01 11:07:10	已讀取	刪除訊息
資料修改完成	點選查看內容	2008-11-30 22:51:45	已讀取	刪除訊息
儲值完成	點選查看內容	2008-11-29 03:12:46	已讀取	刪除訊息
資料修改完成	點選查看內容	2008-11-29 01:02:23	已讀取	刪除訊息

圖 4.1.8b 會員訊息介面

4.2 書籍目錄子系統

1. 新書專區介面

(1) 輸入介面



圖 4.2.1a 進入新書專區介面

(2) 演算法

//判斷新書

\$j=0;

```
for($i=0;$i<mysql_num_rows($result);$i++){
```

```
    $nowday=date("Y-m-d");
```

```
    $comeday = mysql_result($result,$i,10);
```

```
    $y=($nowday[0]-$comeday[0])*1000+($nowday[2]-$comeday[2])*10+$nowday[3]-$comeday[3];
```

```
    $m=($nowday[5]-$comeday[5])*10+$nowday[6]-$comeday[6];
```

```
    $d=($nowday[8]-$comeday[8])*10+$nowday[9]-$comeday[9];
```

```
    if($y == 0 && $m == 0 && $d <= 30){
```

```
        $counter[$j]=$i;
```

```
        $j=$j+1;
```

```
    }
```

```
}
```

(3)輸出介面



圖 4.2.1b 顯示新書

(4)功能說明:藉由現在時間減掉進貨日期，判斷其是否再 30 天之內進貨的，如果是則為新書。

2.館藏圖書介面

(1)輸入介面



圖 4.2.2a 進入館藏圖書介面

(2)演算法

```
$j=0;  
for($i=0;$i<mysql_num_rows($result);$i++){  
$nowday=date("Y-m-d");  
$comeday = mysql_result($result,$i,10);  
$y=($nowday[0]-$comeday[0])*1000+($nowday[2]-$comeday[2])*10+$nowday[3]-$  
comeday[3];  
if($nowday[5]>=$comeday[5]){
```

漫畫小說生活網站製作-以 SOQ 數位租書館為例

```
if($nowday[6]>=$comeday[6]){
$m=($nowday[5]-$comeday[5])*10+$nowday[6]-$comeday[6];
}
else{
$m=($nowday[5]-$comeday[5])*10+$comeday[6]-$nowday[6];
}}
else{
if($nowday[6]>=$comeday[6]){
$m=($comeday[5]-$nowday[5])*10+$nowday[6]-$comeday[6];
}
else{
$m=($comeday[5]-$nowday[5])*10+$comeday[6]-$nowday[6];
}}
$d=($nowday[8]-$comeday[8])*10+$nowday[9]-$comeday[9];

if($y > 0 || ($y == 0 && $m > 1) || ($y == 0 && $m == 1 && $d > 0)){
$counter[$j]=$i;
$j=$j+1;
}}
```

(3)輸出介面

			
dpi 設計流行創意 雜誌 10月號/2008 第114期	DRAGON GIRL 高 校龍女 4	Good Morning Kiss[早安起床吻] (02)	JS大廈·18樓：鑽 石的誘惑之1
<input type="button" value="加入購物車"/> <input type="button" value="預借"/>	<input type="button" value="加入購物車"/> <input type="button" value="預借"/>	<input type="button" value="加入購物車"/> <input type="button" value="預借"/>	<input type="button" value="加入購物車"/> <input type="button" value="預借"/>

圖 4.2.2b 顯示館藏圖書

(4)功能說明: 藉由現在時間減掉進貨日期, 判斷其是否已經進貨超過 30 天, 如果是則為館藏圖書。

3.熱門書籍介面

(1)輸入介面



圖 4.2.3a 進入熱門書籍介面

(2)演算法

```
//檢視租借記錄
```

```
/*for($i=0;$i<$num;$i++){
```

```
echo $count[$i];?><br><?</pre>
```

```
}
```

```
*/
```

```
//排序租借次數、書籍名稱、ISBN
```

```
for($i=0;$i<$num;$i++){
```

```
for($j=0;$j<$num;$j++){
```

```
if($count[$i] > $count[$j]){
```

```
    $a=$count[$j];
```

```
    $count[$j]=$count[$i];
```

```
    $count[$i]=$a;
```

```
    $a=$bookname[$j];
```

```
    $bookname[$j]=$bookname[$i];
```

```
    $bookname[$i]=$a;
```

```
    $a=$ISBNa[$j];
```

```
    $ISBNa[$j]=$ISBNa[$i];
```

```
    $ISBNa[$i]=$a;
```

```
}}}
```

(3)輸出介面



圖 4.2.3b 顯示熱門書籍

(4)功能說明:透過租借紀錄以及購買紀錄，找出借閱以及購買最多的前五本書為熱門書籍。

4.搜尋書籍

(1)輸入介面

a. 普通搜尋



圖 4.2.4a 普通搜索介面

b. 進階搜尋

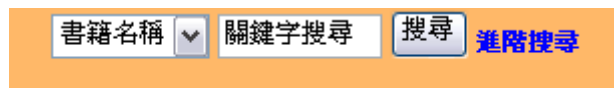
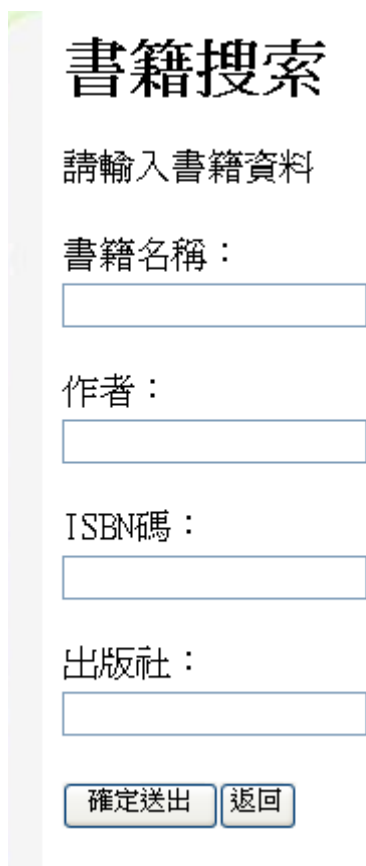

書籍搜索

請輸入書籍資料

書籍名稱：

作者：

ISBN碼：

出版社：

圖 4 .2.4b 進階搜索介面

(2)演算法

//判別搜尋的條件

if(\$D1 == 1){//書籍名稱

```
@ $query = "select * from book where Bookname like '%$bdata%' && useable = 'A'
GROUP BY `bookname`";
```

}

if(\$D1 == 2){//作者

```
@ $query = "select * from book where Amorisit like '%$bdata%' && useable = 'A'
GROUP BY `bookname`";
```

}

if(\$D1 == 3){//ISBN

```
@ $query = "select * from book where ISBN like '%$bdata%' && useable = 'A'
GROUP BY `bookname`";
```

}

if(\$D1 == 4){//出版社

```
@ $query = "select * from book where Press like '%$bdata%' && useable = 'A'
GROUP BY `bookname`";}
```

(3)輸出介面

總共有19筆資料符合結果!!

			
Damons 惡魔 4	dpi 設計流行創意 雜誌 10月號/2008 第114期	DRAGON GIRL 高 校龍女 4	MM一族 4
<input type="button" value="加入購物車"/> <input type="button" value="預借"/>	<input type="button" value="加入購物車"/> <input type="button" value="預借"/>	<input type="button" value="加入購物車"/> <input type="button" value="預借"/>	<input type="button" value="加入購物車"/> <input type="button" value="預借"/>

圖 4.2.4c 顯示搜索結果

(4)功能說明:透過選擇，D1 隨著選擇條件而改變其值，並用以判斷選擇何種條件，以此條件 select 資料庫符合條件之內容。

5. 各種類別介面

(1) 輸入介面



圖 4.2.5a 各種類別介面



圖 4.2.5b 點選類別

(2)演算法

```
<p class="style3"><span class="style4">漫畫<br>
  <a href="show.php?type=職場漫畫" target="mainFrame">1.職場漫畫</a><br>
  <a href="show.php?type=愛情文藝" target="mainFrame">2.愛情文藝</a><br>
  <a href="show.php?type=運動遊戲" target="mainFrame">3.運動遊戲</a><br>
  <a href="show.php?type=武俠類別" target="mainFrame">4.武俠類別</a><br>
  <a href="show.php?type=恐怖靈異" target="mainFrame">5.恐怖靈異</a><br>
  <a href="show.php?type=科幻魔法" target="mainFrame">6.科幻魔法</a><br>
  <a href="show.php?type=輕鬆爆笑" target="mainFrame">7.輕鬆爆笑</a><br>
  <a href="show.php?type=動作冒險" target="mainFrame">8.動作冒險</a><br>
  <a href="show.php?type=成人漫畫" target="mainFrame">9.成人漫畫</a><br>
  <a href="show.php?type=歷史漫畫" target="mainFrame">10.歷史漫畫
</a><br>
  <a href="show.php?type=溫馨勵志" target="mainFrame">11.溫馨勵志
</a><br>
  <a href="show.php?type=其他類型" target="mainFrame">12.其他類型
</a><br>
  小說 <br>
  <a href="show.php?type=武俠小說" target="mainFrame">1.武俠小說</a><br>
  <a href="show.php?type=文藝小說" target="mainFrame">2.文藝小說</a><br>
  <a href="show.php?type=科幻小說" target="mainFrame">3.科幻小說</a><br>
  <a href="show.php?type=輕小說" target="mainFrame">4.輕小說</a><br>
  <a href="show.php?type=網路小說" target="mainFrame">5.網路小說</a><br>
  <a href="show.php?type=恐怖小說" target="mainFrame">6.恐怖小說</a><br>
  <a href="show.php?type=推理小說" target="mainFrame">7.推理小說</a><br>
  <a href="show.php?type=社會小說" target="mainFrame">8.社會小說</a><br>
  <a href="show.php?type=其他小說" target="mainFrame">9.其他小說</a><br>
  雜誌<br>
  <a href="show.php?type=時尚雜誌" target="mainFrame">1.時尚雜誌</a><br>
  <a href="show.php?type=財經雜誌" target="mainFrame">2.財經雜誌</a><br>
  <a href="show.php?type=汽車雜誌" target="mainFrame">3.汽車雜誌</a><br>
  <a href="show.php?type=科技雜誌" target="mainFrame">4.科技雜誌<br>
  <br>
</a>
```

(3)輸出介面



圖 4.2.5c 顯示此類別書籍

(4)功能說明:點選左邊類別之後，會依照點選類別列出符合條件之書籍。

6.詳細書籍資料介面

(1)輸入介面



圖 4.2.6a 選擇書籍

(2)演算法

</p>

```
<table width="695" height="298" border="1">
```

```
<tr>
```

```
<th width="267" height="292" scope="col"><? $k=4;?></th>
```

```
<th width="417" scope="col"><div align="left">
```

漫畫小說生活網站製作-以 SOQ 數位租書館為例

```
<table border="1" cellpadding="0" cellspacing="0" style="border-collapse: collapse" bordercolor="#FFFFFF" width="100%" id="AutoNumber2">
  <tr>
    <td width="100%">書籍名稱: <? $k=1; echo
mysql_result($result,$i,$k);?>//顯示書籍名稱
  </tr>
</table>
```

(3)輸出介面

	<p>書籍名稱: 土星公寓-3 作者: 岩岡壽枝 ISBN: 9789861767352 出版社: 臺灣東販 出版日期: 2008-10-09 庫存數量: 5 *建議售價: NT 120元</p> <p><input type="button" value="加入購物車"/></p> <p><input type="button" value="預借"/></p>
--	--

簡介:

即使是在距離地表35,000公尺的高空中，人類依然必須生活、工作、生存下去——少年阿滿遇到了一位跟自己一樣「孤獨」的女性。面對這位不敢再相信人的女性，阿滿能為她做些什麼呢…… 未來世界中，一各以擦窗戶為職的男孩的故事。

圖 4.2.6b 顯示書籍資料

(4)功能說明:透過傳送書籍的 ISBN 碼，用以判斷點選了哪一本書籍，並從資料庫裡面讀取書籍的詳細資料並顯示出來。

4.3 線上租借子系統

1. 線上預約書籍介面：可預約想借閱的書籍。

(1)輸入介面



圖 4.3.1a 進入線上預約介面之圖



圖 4.3.1b 線上預約之介面圖

(2) 演算法

```
echo"<br>書籍編號:";echo$value["Booknumber"];  
echo"<p>書籍名稱:";echo$value["Bookname"];  
echo"<p>書籍類別:";  
echo$value["Booktype"];echo$value["Booktype2"];  
echo"<p>書籍作者:";echo$value["Amorist"];  
echo"<p>出版社:";echo$value["Press"];  
$Borrowday = date("Y-m-d",time()+28800);  
echo"<p>預約日期:$Borrowday";  
$Freezingday = date ("Y-m-d",time()+28800+24*3600);  
echo"<p>領書期限:$Freezingday";
```

(3) 輸出介面



圖 4.3.1c 線上預約成功之訊息

(4) 功能說明

由書籍選單中選取所想預約的書籍並按下預借，即顯示 4.3.1b，預借書籍介面顯示目前會員的點數和書籍基本資料，若確認要預約本書並按下我要預約，便完成線上預約的動作並顯示結果訊息，即圖 4.3.1c。被預約的書籍將會被凍結住，直到超過領書期限。

漫畫小說生活網站製作-以 SOQ 數位租書館為例

2. 取消預約書籍介面：提供取消預約書籍的服務。

(1) 輸入介面



圖 4.3.2a 進入線上租借之圖

線上租借

你好 Bearway11111
你目前預約了2本書
你目前租借了10本書 [查看所有租借記錄](#)
剩於點數為300點 [我要買點數](#)

預約中的書籍為

項目	書籍名稱	預約日期	預約期限	狀態	取消預約
1	純情大飯店 3完	2008-11-23	2008-11-24	預約中	<input type="checkbox"/>
2	龍族（第九部）不祥的預言	2008-11-23	2008-11-24	預約中	<input type="checkbox"/>

圖 4.3.2b 取消預約書籍介面

取消預約確認畫面

你確定要取消預約嗎？

書籍編號	書籍名稱	預約日期	預約期限
1303	純情大飯店 3完	2008-11-23	2008-11-24

[回上一頁](#)

圖 4.3.2c 取消預約書籍之確認畫面

(2) 演算法

```
<td align='center'><?=$Bookcount?></td>
<td align='center'><?=$value02["Bookname"]?></td>
<td align='center' ><?=$value02["Borrowday"]?></td>
<td align='center'><?=$value02["Freezingday"]?></td>
<td align='center'>預約中</td>
<td align="center"><input type="checkbox"
name="<?=$value["Borrownumber"]?>"></td>
```

(3) 輸出介面

成功取消預約書籍

[回到租借](#)

圖 4.3.2d 成功取消預約書籍之確認畫面

線上租借

你好 Bearway11111
你目前預約了 1 本書
你目前租借了 10 本書 [查看所有租借記錄](#)
剩於點數為 300 點 [我要買點數](#)

預約中的書籍為

項目	書籍名稱	預約日期	預約期限	狀態	取消預約
1	龍族 (第九部) 不祥的預言	2008-11-23	2008-11-24	預約中	<input type="checkbox"/>

圖 4.3.2e 已取消預約書籍之畫面

(4) 功能說明

取消預約書籍能讓會員是否取消該預約書籍，如圖 4.3.2b。會員確認取消該書籍後，該書將會解除凍結狀態並回歸到可租借狀態。

漫畫小說生活網站製作-以 SOQ 數位租書館為例

3. 線上續借書籍介面：提供線上續借書籍的服務。

(1)輸入介面



圖 4.3.3a 進入線上租借之圖

線上租借

你好Bearway11111
你目前預約了0本書
你目前租借了1本書 [查看所有租借記錄](#)
剩於點數為300點 [我要買點數](#)

租借中的書籍為

項目	書籍名稱	租借日期	歸還日期	狀態	續借
1	圖書館戰爭	2008-11-23	2008-11-27	已續借0次	<input type="checkbox"/>

[我要續借](#)

圖 4.3.3b 線上續借之介面圖

續借書籍確認畫面

你確定要續借本書嗎?

書籍編號	書籍名稱	續借前歸還日期	續借後歸還日期	扣點
403	圖書館戰爭	2008-11-23	2008-11-29	5點

[確認續借](#)

[回上一頁](#)

圖 4.3.3c 線上續借之確認畫面

(2)演算法

```
<td align='center'><?=$Bookcount?></td>
<td align='center'><?=$value01["Bookname"]?></td>
<td align='center' ><?=$value01["Borrowday"]?></td>
<td align='center'><?=$value01["Deadline"]?></td>
<td align='center'>已續<?=$value01["Renewal"]?>次</td>
<td align="center" width="145">
<input type="checkbox" name=
"<?=$value["Borrownumber"]?>"></td>
```

(3)輸出介面



圖 4.3.3d 線上續借成功之確認畫面

線上租借

你好 Bearway11111
你目前預約了 0 本書
你目前租借了 1 本書 [查看所有租借記錄](#)
剩於點數為 295 點 [我要買點數](#)

租借中的書籍為

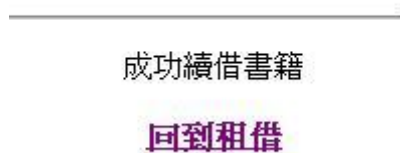
項目	書籍名稱	租借日期	歸還日期	狀態	續借
1	圖書館戰爭	2008-11-23	2008-11-29	已續借 1 次	<input type="checkbox"/>

[我要續借](#)

圖 4.3.3e 線上續借成功後之畫面

(4) 功能說明

續借書籍介面能讓會員續借選取中的書籍並詢問是否取要續借，如圖 4.3.3b、4.3.3c。會員確認續借該書籍後，將會重新顯示續借過後的歸還日期與該書的續借次數，如圖 4.3.3d、4.3.3e。

4. 查看所有租借紀錄：可觀看自己所有的租借歷史記錄。

(1) 輸入介面



圖 4.3.4a 進入線上租借之圖

線上租借

你好 Bearway11111
你目前預約了1本書
你目前租借了1本書 [查看所有租借記錄](#)
剩於點數為295點 [我要買點數](#)

預約中的書籍為

項目	書籍名稱	預約日期	預約期限	狀態	取消預約
1	刺青	2008-11-23	2008-11-25	預約中	<input type="checkbox"/>

[取消預約](#)

租借中的書籍為

項目	書籍名稱	租借日期	歸還日期	狀態	續借
1	圖書館戰爭	2008-11-23	2008-11-29	已續借1次	<input type="checkbox"/>

[我要續借](#)

圖 4.3.4b 查看所有租借記錄之畫面

(2) 演算法

```
<td align='center'><?=$value["Bookname"]?></td>
<td align='center'><?=$value["Borrowday"]?></td>
<td align='center'><?if($value["Deadline"] == '0000-00-00')
{echo$value["Freezingday"];}else{echo$value["Deadline"];}></td>
<td align='center'><?=$value["Renewal"]?></td>
<td align='center'><?if($value["Recede"]){echo"已歸還";}
elseif($value["Freezingday"] == '0000-00-00'){echo"租借中";}
else{echo"預約中";}></td>
```

(3) 輸出介面

租借記錄

Bearway11111的租借記錄

書籍名稱	租借/預約日期	歸還/領取日期	續借次數	狀態
圖書館戰爭	2008-11-23	2008-11-29	1	租借中
京陵行：二部曲·汴京狼煙	2008-11-19	2008-11-21	0	已歸還
刺青	2008-11-23	2008-11-25	0	預約中

圖 4.3.4c 所有租借記錄內容之畫面

(4) 功能說明

租借記錄裡有個人所有曾經借閱過的書籍、目前正在借閱中的書籍和預約中的書籍。租借記錄只提供給個人使用，會員無法得知其他使用者的租借記錄。

4.4 購物車系統

1. 推薦購買

(1) 輸入介面



圖 4.4.1a 進入推薦購買頁面圖

推薦購買



書名：遊戲王R 5完
作者：高橋和希/原案、監修，伊藤 彰/漫畫



書名：棒球大聯盟67
作者：滿田拓也



書名：神劍闖江湖完全版7
作者：和月伸宏



書名：軒轅劍伍 5 end
作者：易水翔麟



書名：土星公寓-3
作者：岩岡壽枝



書名：火鳳燎原 32
作者：陳某

圖 4.4.1b 推薦購買頁面輸入圖

(2) 演算法

```
$query = "select distinct * from book where Useable = 'B' && Commend = 'A'";  
mysql_query("set names big5");  
$result = mysql_query($query,$link)
```

(3)輸出介面

書籍資料



- 書籍名稱：遊戲王R 5完
- 書籍分類：運動遊戲
- 書籍類別：漫畫
- ISBN：9789861017211
- 書籍作者：高橋和希/原案、監修，伊藤彰/漫畫
- 出版社：東立
- 書籍簡介：
(完結篇)基斯擋住夜行的去路！城之內讓遊戲先行離去，基斯對城之內燃起復仇之火。另一方面，遊戲總算找到夜行。兩人各自懷著不同的信念，最後的決鬥即將展開！！
- 書籍價格：105
- 庫存狀態：尚有庫存

加入購物車

繼續購物

圖 4.4.1c 推薦購買頁面輸出圖

(4)功能說明

顧客一進購物車後，變會出現推薦購買的清單頁面，點選書籍名稱或圖片就可以檢視書籍的詳細資料，並做進一步的購物。

2.產品介紹

(1)輸入介面



圖 4.4.2a 進入產品介紹頁面圖

產品種類

請選擇你喜歡的書籍種類：

漫畫

- 職場漫畫
- 愛情文藝
- 運動遊戲
- 武俠類別
- 溫馨勵志
- 歷史漫畫
- 成人漫畫
- 動作冒險
- 輕鬆爆笑
- 其他類型
- 科幻魔法
- 恐怖靈異

小說

- 武俠小說
- 文藝小說
- 科幻小說
- 網路小說
- 恐怖小說
- 推理小說
- 其他小說
- 輕小說
- 社會小說

雜誌

- 時尚雜誌
- 財經雜誌
- 科技雜誌

[回到推薦書籍](#)

圖 4.4.2b 產品介紹頁面輸入圖

產品目錄 - 武俠小說



書名：京陵行：首部曲·星落天河
作者：岸上風



書名：京陵行：二部曲·汴京狼煙
作者：岸上風



書名：京陵行：三部曲·狂云鋤奸
作者：岸上風



書名：鐵騎令(一)
作者：上官鼎



書名：鐵騎令(二)
作者：上官鼎



書名：斬龍 卷三 風水兵法
作者：紅塵

圖 4.4.2c 產品介紹頁面輸入圖

(2)演算法

```
$query1 = "select distinct Booktype from book where Booktype2 = 'A'";  
mysql_query("set names big5");  
$result1 = mysql_query($query1,$link);  
$row1 = mysql_fetch_row($result1);  
$url = 'show_type?booktype='.$row1[0];  
$title = $row1[0];  
?> <a href = "<? echo $url; ?>"><? echo $title; ?></a>  
$query = "select distinct * from book where Booktype = '$booktype' && Useable  
= 'B' && comment <> 'A'";  
mysql_query("set names big5");  
$result = mysql_query($query,$link);
```

(3)輸出介面

書籍資料



- 書籍名稱：京陵行：首部曲·星落天河
- 書籍分類：武俠小說
- 書籍類別：小說
- ISBN：9789861675060
- 書籍作者：岸上風
- 出版社：智典
- 書籍簡介：

契丹軍大舉來犯，被謫告正身陷天牢的樞密使楊非和石震山將軍，臨危受命為正副宣諭使前往契丹大帥營談判，利用一股凜然正氣，以天下蒼生為念，終使對方簽定宋遼兩國諱和協議，避免國事烽火連連，百姓生靈塗炭……誰知在歸國覆命途中，卻一連遭受武林的圍殺，好不容易浴血突圍，抵達天子腳下，乍見城門大開，禁軍齊列，迎接他們的卻是一道「就地正法」的聖旨？石震山不服戰死，楊非自殺身亡，慘烈奇冤，天降大雪……

- 書籍價格：199
- 庫存狀態：尚有庫存

加入購物車

繼續購物

圖 4.4.2d 產品介紹頁面輸出圖

(4)功能說明

當顧客不想要看推薦書籍頁面，他可以點選產品介紹或是回到書籍類別按鈕來回到選擇類別的頁面，選擇自己喜歡的類別來檢視來類別下的書籍，並觀看書籍的詳細資料與進一步的購物。

3.加入購物車

(1)輸入介面

書籍資料



- 書籍名稱：京陵行：首部曲·星落天河
- 書籍分類：武俠小說
- 書籍類別：小說
- ISBN：9789861675060
- 書籍作者：岸上風
- 出版社：智典
- 書籍簡介：

契丹軍大舉來犯，被誣告正身陷天牢的樞密使楊非和石震山將軍，臨危受命為正副宣諭使前往契丹大帥營談判，利用一股凜然正氣，以天下蒼生為念，終使對方簽定宋遼兩國諱和協議，避免國事烽火連連，百姓生靈塗炭……誰知在歸國覆命途中，卻一連遭受武林的圍殺，好不容易浴血突圍，抵達天子腳下，乍見城門大開，禁軍齊列，迎接他們的卻是一道「就地正法」的聖旨？石震山不服戰死，楊非自殺身亡，慘烈奇冤，天降大雪……

- 書籍價格：199
- 庫存狀態：尚有庫存



圖 4.4.3a 加入購物車頁面輸入圖



京陵行：首部曲·
星落天河



京陵行：二部曲·
汴京狼煙



京陵行：三部曲·
狂云鋤奸



鐵騎令(一)

您最近點閱的書籍

- 1.
- 2.
- 3.
- 4.
- 5.
- 6.
- 7.
- 8.
- 9.

您最常點閱的書籍類別



鐵騎令(二)



斬龍 卷三
兵法 風水



鐵騎令(三)完



斬龍 卷四
皇陵 攻略

1. 職場漫畫:3
2. 運動遊戲:2
3. 武俠小說:1
4. 武俠類別:0
5. 恐怖靈異:0
6. 科幻魔法:0
7. 輕鬆爆笑:0
8. 動作冒險:0
9. 成人漫畫:0

圖 4.4.3b 加入購物車頁面輸入圖

(2)演算法

```
display_button("show_cart.php?new=$isbn",'add-to-cart','Add '.$book['Bookname'].'  
To My Shopping Cart');  
$cart = array();  
session_register("cart");  
$items = 0;  
session_register("items");  
$total = 0;  
session_register("total");
```

(3)輸出介面

購物車

物品	價格	數量	總合價錢	刪除書籍
京陵行：首部曲·星落天河 作者 岸上風	\$199	<input type="text" value="1"/>	\$199	<input type="button" value="刪除本書"/>
			1	\$199

圖 4.4.3c 加入購物車頁面輸出圖

(4)功能說明

當使用者點下加入購物車按鈕之後，會轉移到購物車頁面，並傳送 ISBN 值到購物車頁面中做為判斷是加入了哪一本書到購物車。

4.檢視購物車

(1)輸入介面



圖 4.4.4a 進入購物車介面圖



圖 4.4.4b 進入購物車頁面圖



圖 4.4.4c 進入購物車頁面圖

購物車

物品	價格	數量	總合價錢	刪除書籍
京陵行：首部曲·星落天河 作者 岸上風	\$199	<input type="text" value="1"/>	\$199	<input type="button" value="刪除本書"/>
			1	\$199

圖 4.4.4d 檢視購物車頁面輸入圖

確定購買

物品	價格	數量	總合價錢	刪除書籍
京陵行：首部曲·星落天河 作者 岸上風	\$199	1	\$199	<input type="button" value="刪除本書"/>
			1	\$199

您的資料	
姓名 Name	林逸書
電話 Phone	04-2234284
手機 Cellphone	0922610786
收件住址 Address	中市漢口路5段
電子郵件 E-Mail	frog76620@hotmail.com

請選擇付款方式，付款方式是ATM請填寫帳號後四碼；信用卡付款請填寫信用卡卡號
付款方式 帳號或信用卡號碼： 4或16碼

按下確定購買按鍵來完成購買，或著是按下回到購物車來新增或移除您購買的物品

<input type="button" value="回到購物車"/>	<input type="button" value="確定購買"/>
--------------------------------------	-------------------------------------

圖 4.4.4e 檢視購物車頁面輸入圖

(2)演算法

```
$query = "insert into  
shop(Buynumber,Number,Bookname,ISBN,Amount,Price,Buyday,Status,Sellday,Tota  
l,Name,Phone,Cellphone,Email,Address,Paytype) values  
('$maxbuynum','$number','$bookname','$isbn','$amount','$price','$buyday',0,'$sellday',  
'$t_price','$name','$tel','$cellphone','$email','$address','$paytype)";  
$result = mysql_query($query,$link);
```

(3)輸出介面

購物結果

您的商品已經購買成功

圖 4.4.4f 檢視購物車頁面輸出圖

(4)功能說明

使用者可以在購物車頁面輸入數量來變更購買的數量，也可以按下刪除書籍將該本書刪除，接著按下我要購買按鈕進入顯示填寫顧客資料頁面，在這裡顧客可以選擇付款方式，最後按下確定購買以後完成該筆訂單。

5. 檢視購物紀錄

(1) 輸入介面



圖 4.4.5a 進入購物紀錄頁面圖

購物記錄

	訂單編號	購買日期	書名	數量	詳細資料
第1筆訂單	4	2008-11-14 21:16:20	神劍闖江湖完全版 7	1	詳細資訊
第2筆訂單	3	2008-11-14 21:30:15	遊戲王R 5完	1	詳細資訊
第3筆訂單	2	2008-11-26 08:07:03	Demons 惡魔 3	1	詳細資訊
第4筆訂單	1	2008-11-23 14:20:16	京陵行：首部曲·星落天河	1	詳細資訊
第5筆訂單	18	2008-11-29 22:53:26	出包王女 10	1	詳細資訊
第6筆訂單	17	2008-11-29 22:53:26	DRAGON GIRL 高校龍女 4	1	詳細資訊
第7筆訂單	19	2008-11-30 10:43:40	職場楣女 2完	1	詳細資訊
第8筆訂單	26	0000-00-00 00:00:00	DRAGON GIRL 高校龍女 4	2	詳細資訊
第9筆訂單	27	0000-00-00 00:00:00	NARUTO火影忍者 43	1	詳細資訊

圖 4.4.5b 檢視購物紀錄頁面輸入圖

(2) 演算法

```
$query = "select * from shop where Buynumber = '$searchnumber' && Number = '$number'";
```

```
mysql_query("set names big5");
```

```
$result = mysql_query($query,$link);
```

(3)輸出介面

訂單明細

	<p>訂單編號：1 書籍名稱：京陵行：首部曲·星落天河 ISBN：9789861675060 書籍數量：1 出售價錢：199 購買時間：2008-11-23 14:20:16 出貨狀態：未出貨 出貨時間：2008-11-25 合計金額：199 收件人姓名：林逸書 收件人電話：04-2234284 收件人手機：0922610786 電子郵件：frog76620@hotmail.com 收件地址：中市漢口路5段 付款方式：貨到付款</p>
---	---

前一頁

圖 4.4.5c 檢視購物紀錄頁面輸出圖

(4)功能說明

顧客可以看到他曾經購買過哪些物品，接著輸入訂單的編號來檢視該筆訂單的詳細資料。

4.5 留言板

會員或訪客可以在留言板系統享有以下部份幾個子功能：

1. 觀看留言
2. 新增留言
3. 查詢留言
4. 留言統計

1. 觀看留言

(1) 輸入介面



圖 4.5.1a 進入留言板介面

不論是會員或訪客都具備關覽留言的功能，點選留言板進入留言板介面。

(2) 演算法

```
//宣告顯示頁面的副程式目前設定一頁顯示 10 筆資料
function ShowOnePage( $rows, $Page ) {
    mysql_data_seek( $rows, ($Page-1)*10 );
    for ( $I=1; $I <= 10; $I++ ) {
        if ( list($Name, $Email, $Subject, $Memo, $Date, $Pic) =
            mysql_fetch_row($rows) ) {
            $Memo=nl2br( $Memo );
            if ( strlen( $Pic ) <> 0 )
                $PicHTML = "<IMG SRC=$Pic>";
            else
                $PicHTML = "";

            //從留言資料庫中抓取資料
            include("db.func");
            $sql="Select * From GuestBook Order By Date Desc"//資料排序;
            $rows = GetRows("soq", $sql);
            $num = mysql_num_rows($rows);
            $LastPage = intval(($num - 1) / 10) + 1;
            if ( $Page < 1 ) $Page = 1;
            if ( $Page > $LastPage ) $Page = $LastPage;
            ShowOnePage($rows, $Page);
        }
    }
}
```

```
//跳頁選項
if ($Page <> 1) {
    echo "<A HREF=guestbook.php?Page=1>第一頁</A> ";
    echo "<A HREF=guestbook?Page=" . (Page-1) . ">上一頁</A>"; }
if ($Page <> $LastPage) {
    echo "<A HREF=guestbook?Page=" . ($Page+1) . ">下一頁</A>";
    echo "<A HREF=guestbook?Page=$LastPage>最後一頁</A> ";
}
```

(3)輸出介面



圖 4.5.1b 留言板介面

2. 新增留言

(1)輸入介面



圖 4.5.2a 進入新增留言介面

點選我要留言之後會進入發表留言填寫單介面，但只有會員才能使用，非會員沒有發言權限。

我要留言	
姓名:	logoduoخان
Email:	logoduo@yahoo.com.tw
主題:	純粹測試
留言:	這是測試 這是測試 這是測試
心情圖示:	<div style="display: flex; justify-content: space-around; align-items: flex-start;"> <div style="text-align: center;"> <input type="radio"/>  </div> <div style="text-align: center;"> <input type="radio"/>  </div> <div style="text-align: center;"> <input type="radio"/>  </div> <div style="text-align: center;"> <input type="radio"/>  </div> <div style="text-align: center;"> <input type="radio"/>  </div> </div> <div style="display: flex; justify-content: space-around; align-items: flex-start; margin-top: 5px;"> <div style="text-align: center;"> <input type="radio"/>  </div> <div style="text-align: center;"> <input type="radio"/>  </div> <div style="text-align: center;"> <input type="radio"/>  </div> <div style="text-align: center;"> <input type="radio"/>  </div> <div style="text-align: center;"> <input type="radio"/> 不要心情圖示 </div> </div>
<div style="display: flex; justify-content: space-between; margin-top: 10px;"> 送出留言 觀看留言 清掉重寫 </div>	

圖 4.5.2b 新增留言介面

(2 演算法

主題 \$Subject
 留言 \$Memo
 心情圖示 \$Pic//只存路徑

```
// 檢查是否以登入會員，訪客無發言權限
include("db.func");
$sql = "Select * From member Where (ID='$UserID' &&
Password='$UserPWD') || (ID='$UserID' && SSN='$UserSSN' &&
Email='$UserEmail')";
$rows = GetRows( "soq", $sql );
mysql_query("set names big5");
$num = mysql_num_rows($rows);
if ( $num <> 0 ) {
    $e="M";
    }//員工也有發言權限，判斷是否為員工
else{
    $sql = "Select * From employees Where eID='$UserID' &&
ePassword='$UserPWD'";
    $rows = GetRows( "soq", $sql );
    mysql_query("set names big5");
    $num = mysql_num_rows($rows);
    if ( $num <> 0 ) {
```



```
$e="E";}
else{
ShowMessage("尚未登入!!!!請先登入^^");
exit;}}

//姓名直接以帳號資料代替以防止使用者隨意輸入
<td>姓名:</td> <td>
    <? echo $UserID;?></td>

//直接抓取會員或員工的 Email 欄位不讓其自行輸入
$sql = "Select Email From member Where ID='$UserID'";
$rows = GetRows( "soq", $sql );
$value1 = mysql_fetch_row($rows);

$sql = "Select eEmail From employees Where eID='$UserID'";
$rows = GetRows( "soq", $sql );
$value2 = mysql_fetch_row($rows);

if($e=="M")//若為會員則印會員的 Email 在 Email 欄位
    echo $value1[0];
else//印員工的 Email 在 Email 欄位
    echo $value2[0];
```

(3)輸出介面



作者:logoduoan

Email: logoduo@yahoo.com.tw

標題:純粹測試

這是測試

這是測試

這是測試

發文時間:2008-11-24 00:46:00



作者:logoduoan

Email: logoduo@yahoo.com.tw

標題:新增留言完成

圖 4.5.2c 新增留言完成

3. 查詢留言

(1) 輸入介面

直接在留言板的查詢介面輸入想找的選項和關鍵字。



圖 4.5.3a 搜尋介面

(2) 演算法

```
搜尋項目    $D1
關鍵字      $gbdata

//判別搜尋的條件
if($D1 == 1){//留言者
@ $query = "select * from guestbook where Name like '%$gbdata%';
}
if($D1 == 2){//標題
@ $query = "select * from guestbook where Subject like '%$gbdata%';
}
if($D1 == 3){//內容
@ $query = "select * from guestbook where Memo like '%$gbdata%';
}
if($D1 == 4){//時間日期
@ $query = "select * from guestbook where Date like '%$gbdata%';
}

//顯示所搜尋到的資料頁面
$rows = GetRows("soq", $query);
$num = mysql_num_rows($rows);
$lastPage = intval(($num - 1) / 10) + 1;
if ( $Page < 1 ) $Page = 1;
if ( $Page > $lastPage ) $Page = $lastPage;

ShowOnePage($rows, $Page);
```

(3)輸出介面



圖 4.5.3b 留言板查詢顯示介面(以搜尋發言人為 admin 者為例)

4. 查詢留言

(1)輸入介面(必須為管理員)



圖 4.5.4a 進入留言統計介面

(2)演算法

```
define("ANGLE_STEP", 5); //橢圓角度步長
define("FONT_USED", "write3.ttf"); // 字體

function draw_getdarkcolor($img,$clr) //求$clr 對應的暗色
{
    $rgb = imagecolorsforindex($img,$clr);
    return array($rgb["red"]/2,$rgb["green"]/2,$rgb["blue"]/2);
}

function draw_getexy($a, $b, $d) //求角度$d 對應的橢圓上的座標點
{
    $d = deg2rad($d);
    return array(round($a*cos($d), round($b*sin($d)));
}
```

```
function draw_arc($img,$ox,$oy,$a,$b,$sd,$ed,$clr) //橢圓弧函數
{
  $n = ceil(($ed-$sd)/ANGLE_STEP);
  $d = $sd;
  list($x0,$y0) = draw_getexy($a,$b,$d);
  for($i=0; $i<$n; $i++)
  {
    $d = ($d+ANGLE_STEP)>$ed?$ed:($d+ANGLE_STEP);
    list($x, $y) = draw_getexy($a, $b, $d);
    imageline($img, $x0+$ox, $y0+$oy, $x+$ox, $y+$oy, $clr);
    $x0 = $x;
    $y0 = $y;
  }
}
```

```
function draw_sector($img, $ox, $oy, $a, $b, $sd, $ed, $clr) //畫扇面
{
  $n = ceil(($ed-$sd)/ANGLE_STEP);
  $d = $sd;
  list($x0,$y0) = draw_getexy($a, $b, $d);
  imageline($img, $x0+$ox, $y0+$oy, $ox, $oy, $clr);
  for($i=0; $i<$n; $i++)
  {
    $d = ($d+ANGLE_STEP)>$ed?$ed:($d+ANGLE_STEP);
    list($x, $y) = draw_getexy($a, $b, $d);
    imageline($img, $x0+$ox, $y0+$oy, $x+$ox, $y+$oy, $clr);
    $x0 = $x;
    $y0 = $y;
  }
  imageline($img, $x0+$ox, $y0+$oy, $ox, $oy, $clr);
  list($x, $y) = draw_getexy($a/2, $b/2, ($d+$sd)/2);
  imagefill($img, $x+$ox, $y+$oy, $clr);
}
```

```
function draw_sector3d($img, $ox, $oy, $a, $b, $v, $sd, $ed, $clr) //3d 扇面
{
  draw_sector($img, $ox, $oy, $a, $b, $sd, $ed, $clr);
  if($sd<180)
  {
    list($R, $G, $B) = draw_getdarkcolor($img, $clr);
    $clr=imagecolorallocate($img, $R, $G, $B);
    if($ed>180) $ed = 180;
    list($sx, $sy) = draw_getexy($a,$b,$sd);
    $sx += $ox;
    $sy += $oy;
    list($sex, $sey) = draw_getexy($a, $b, $ed);
    $sex += $ox;
    $sey += $oy;
    imageline($img, $sx, $sy, $sx, $sy+$v, $clr);
    imageline($img, $sex, $sey, $sex, $sey+$v, $clr);
    draw_arc($img, $ox, $oy+$v, $a, $b, $sd, $ed, $clr);
  }
}
```

```
list($sx, $sy) = draw_getexy($a, $b, ($sd+$ed)/2);
$sy += $oy+$v/2;
$sx += $ox;
imagefill($img, $sx, $sy, $clr);
}
}
function draw_getindexcolor($img, $clr) //RGB 轉索引色

{
$R = ($clr>>16) & 0xff;
$G = ($clr>>8) & 0xff;
$B = ($clr) & 0xff;
return imagecolorallocate($img, $R, $G, $B);
}

// $datLst 數據 $datLst 標籤 $datLst 顏色
function draw_img($datLst,$labLst,$clrLst,$a=150,$b=70,$v=25,$font=15)
{
$ox = 5+$a;
$oy = 5+$b;
$fw = imagefontwidth($font);
$fh = imagefontheight($font);

$n = count($datLst);//數據項個數

$w = 30+$a*2;
$h = 80+$b*2+$v+($fh+2)*$n;

$img = imagecreate($w, $h);

//轉 RGB 為索引色
for($i=0; $i<$n; $i++)
$clrLst[$i] = draw_getindexcolor($img,$clrLst[$i]);

$clrbk = imagecolorallocate($img, 0xff, 0xff, 0xff);
$clrt = imagecolorallocate($img, 0x00, 0x00, 0x00);

//填充背景色
imagefill($img, 0, 0, $clrbk);

//求和
$tot = 0;
for($i=0; $i<$n; $i++)
$tot += $datLst[$i];
$sd = 0;
$ed = 0;
$ly = 10+$b*2+$v;
for($i=0; $i<$n; $i++)
{
```

```
$sd = $sed;
$ed += $datLst[$i]/$tot*360;

//畫圓餅
draw_sector3d($img, $ox, $oy, $a, $b, $v, $sd, $ed, $clrLst[$i]);
//$sd,$ed,$clrLst[$i]);

//畫標籤
imagefilledrectangle($img, 5, $ly, 5+$fw, $ly+$fh, $clrLst[$i]);
imagerectangle($img, 5, $ly, 5+$fw, $ly+$fh, $clrt);

$str = $labLst[$i];
ImageTTFText($img, $font, 0, 5+2*$fw, $ly+13, $clrt, FONT_USED,
$str." ".$datLst[$i]."( ".round(10000*($datLst[$i]/$tot))/100."%");
$ly += $fh+10;
}

//輸出圖形
header("Content-type: image/png");

//輸出生成的圖片

imagepng($img);
}

$datLst = array($num1, $num2, $num3, $num4, $num5, $num6, $num7,
$num8); //數據
$labLst = array("讚美書籍", "讚美員工", "讚美環境", "讚美其他", "批評
書籍", "批評員工", "批評環境", "批評其他"); //標籤
$clrLst = array(0x99ff00, 0xff6666, 0x0099ff, 0xff99ff, 0xffff99, 0x99ffff,
0xff3333, 0x009999);

//畫圖
draw_img($datLst,$labLst,$clrLst);
```

(3)輸出介面



圖 4.5.4b 留言統計介面

4.6 工讀生子系統

1. 修改工讀生資料：工讀生可修改各自的基本資料。

(1) 輸入介面



圖 4.6.1a 進入工讀生系統之圖

修改工讀生資料 *號欄位不可留白

*工讀生編號： 100015
*工讀生帳號： kuma1234
*工讀生密碼： 請修改密碼
*密碼再確認：
*身分證字號： T214587454
*姓名：
*生日： 1990-03-25
*聯絡電話： 最多10碼 ex:0424520404
手機：
*E-mail：
*聯絡地址：
興趣：
喜歡的書籍：

圖 4.6.1b 工讀生修改資料之介面圖

(2) 演算法

```
$sql = "Select * From employees Where eID='$UserID' && ePassword='$UserPWD'
&& eType='E'";
$rows = GetRows( "soq", $sql );
mysql_query("set names big5");
$sql = "UPDATE employees SET ePassword='$Password', eName='$Name',
ePhone='$Phone', eCellphone='$Cellphone', eEmail='$Email',
eAddress='$Address', eInterest='$Interest', eLikebook='$Likebook' Where
eID='$UserID'";
mysql_query($sql);
```

(3) 輸出介面

恭喜你修改成功了!!!!
3秒後將自動轉跳

工讀生編號： 100015
工讀生帳號： kuma1234
身分證字號： T214587454
姓名： 王小敏
生日： 1990-03-25
聯絡電話： 0425421896
手機： 0944512457
E-mail： kuma@hotmail.com
聯絡地址： 台中市西屯區熊熊段哈哈路哈哈號
興趣： 看書
喜歡的書籍： 歷史類別

圖 4.6.1c 工讀生修改資料完成之介面圖

(4) 功能說明

工讀生可修改個人的工讀生資料，如圖 4.6.1b，但某些資訊不開放修改，像工讀生的帳號，身份證字號等。修改完後會發出修改成功的訊息，並顯示修改過後的結果，如圖 4.6.1c。

漫畫小說生活網站製作-以 SOQ 數位租書館為例

2. 排班表：工讀生可觀看排班表。

(1)輸入介面



圖 4.6.2a 進入工讀生系統之圖

工讀生排班表

2008年

月份	▼	日期	▼	確認
月份				
01				
02				
03				
04				
05				
06				
07				
08				
09				
10				
11				
12				

圖 4.6.2b 工讀生查詢排班表之介面

(2) 演算法

```

<tr><th width=40><?if($value["Time"]=='Morning')
    echo"早班"; elseif($value["Time"]=='Afternoon')
    echo"午班"; else {echo"晚班";}>
</th><th><?=$value["Monday"]?></th><th><?=$value["Tuesday"]?></th><th><?=$value
["Wednesday"]?></th><th><?=$value["Thursday"]?></th><th><?=$value["Firday"]?></th>
><th><?=$value["Saturday"]?></th><th><?=$value["Sunday"]?></th>
</tr>
    
```

(3) 輸出介面

工讀生排班表

2008年10月26 號到 2008年11月1號

日期	2008-10-26	2008-10-27	2008-10-28	2008-10-29	2008-10-30	2008-10-31	2008-11-01
班次	星期日	星期一	星期二	星期三	星期四	星期五	星期六
早班	鄭大維	鄭大維	李小玲	李小玲	鄭大維	李小玲	李小玲
午班	陳大明	陳大明	黃小明	李小玲	陳大明	王小敏	王小敏
晚班	黃小明	陳大明	李小玲	王小敏	鄭大維	王小敏	王小敏

2008年11月2 號到 2008年11月8號

日期	2008-11-02	2008-11-03	2008-11-04	2008-11-05	2008-11-06	2008-11-07	2008-11-08
班次	星期日	星期一	星期二	星期三	星期四	星期五	星期六
早班	鄭大維	鄭大維	李小玲	李小玲	鄭大維	李小玲	李小玲
午班	陳大明	陳大明	黃小明	李小玲	陳大明	王小敏	王小敏
晚班	黃小明	陳大明	李小玲	王小敏	鄭大維	王小敏	王小敏

圖 4.6.2c 工讀生排班表之畫面

(4) 功能說明

以一個月為期限，工讀生可查詢一年內的班次，好讓工讀生確認自己的工讀時數。

4.7 管理員子系統

1. 查詢租借記錄：管理員可查看目前為止所有的租借紀錄。

(1) 輸入介面



圖 4.7.1a 進入租借紀錄之圖

(2)演算法

```
<tr>
<td align='center'>
<a href="Renewal_tracklist.php?Name=<?=$value["Name"]?>">
<?=$value["Name"]?></a></td>
<td align='center'>
<a href="Renewal_tracklist.php?Name=<?=$value["Name"]?>">
<?=$value["Name"]?>筆</a></td>
</tr>
```

(3) 輸出介面

租借記錄

租借記錄如下

會員名稱	租借記錄
陳大明	4筆
李小玲	3筆
黃大和	3筆
王小華	3筆
林X賢	2筆
鄭智維	6筆

圖 4.7.1b 租借記錄之統計資料

線上記錄

租借編號	會員名稱	書籍編號	書籍名稱	租借日期	歸還日期	狀態
1	陳大明	1256	情定大飯店 12	2008-11-23	0000-00-00	預約中
2	陳大明	221	護士小菱 16	2008-11-23	0000-00-00	預約中
3	陳大明	285	妙探急轉彎 25	2008-11-23	0000-00-00	預約中
4	陳大明	347	你好，我是飄飄。	2008-11-23	0000-00-00	預約中

圖 4.7.1c 租借記錄之詳細資料

(4) 功能說明

管理員可以觀看所有會員的租借記錄，租借紀錄會統計會員於本月內的租借次數，如圖 4.7.1b。也可以點擊該會員名稱觀看租借的詳細記錄，如圖 4.7.1c。

漫畫小說生活網站製作-以 SOQ 數位租書館為例

2. 點數卡控管：管理員可創建點數卡序號。

(1) 輸入介面



圖 4.7.2a 進入點數卡控管之圖

點數序號產生器

產生 個 點的點數卡

圖 4.7.2b 點數卡創建之介面

(2) 演算法

```
do{
$count =15;
do{
$i = rand(0,25);
$newID[$count] = $matrix[$i];
$count--;
}while($count >= 0);
$PointID =$newID[0].$newID[1].$newID[2].$newID[3].$newID[4].
$newID[5].$newID[6].$newID[7].$newID[8].$newID[9].$newID[10].
$newID[11].$newID[12].$newID[13].$newID[14];
$sql = "Insert Into Point( PointID, value) Values ( '$PointID', '$value)";
```

漫畫小說生活網站製作-以 SOQ 數位租書館為例

```
mysql_query($sql);
$amount--;
?>
<tr><td><?=$PointID?></td><td align='left'>
<?=$value?></td></tr>
<?
}while($amount > 0);
```

(3) 輸出介面

點數序號產生器

序號	點數
BXVARDVRKWLQCAD	300
VJQMSQPQPZKHTK	300
ILKUYGUXMINAROD	300
OCDYLZMNCLANHMI	300
MJWXDTQMKENVDMZ	300
DGNTBRGUMMYZEPD	300
NREKERILFJZLUT	300
PSUYNTXLSWTVYBV	300
KJJHCXYTXZCNRLJ	300
YPXMWELLVRKBPXJ	300

已創建完成!!!

[返回上一頁](#)

圖 4.7.2c 點數卡創建完成之畫面

(4) 功能說明

管理員可自行設定要創建幾筆點數卡和點數，如圖 4.7.2b，成功後會將序號顯示出來並通知完成訊息，如圖 4.7.2c。

漫畫小說生活網站製作-以 SOQ 數位租書館為例

3. 預約控管：管理員模擬實際領書動作。

(1) 輸入介面



圖 4.7.3a 預約控管之介面

以下為目前預約的書籍

編號	租借編號	會員編號	會員名稱	書籍編號	書籍名稱	租借日期	凍結期限	解凍或領書
1	1	445	Aehead111111	1256	情定大飯店 12	2008-11-23	2008-11-25	<input checked="" type="checkbox"/>
2	2	445	Aehead111111	221	護士小葵 16	2008-11-23	2008-11-25	<input type="checkbox"/>
3	3	445	Aehead111111	285	妙探急轉彎 25	2008-11-23	2008-11-25	<input type="checkbox"/>
4	4	445	Aehead111111	347	你好，我是飄飄。	2008-11-23	2008-11-25	<input type="checkbox"/>
5	5	444	Bearway11111	339	娘子軍 21	2008-11-23	2008-11-25	<input type="checkbox"/>
6	6	444	Bearway11111	361	收集孩子的人	2008-11-23	2008-11-25	<input type="checkbox"/>

圖 4.7.3b 預約控管清單之介面

(2) 演算法

```

<td align='center'><?=$Bookcount?></td>
<td align='center'><?=$value["Borrownumber"]?></td>
<td align='center'><?=$value["Number"]?></td>
<td align='center'><?=$value["ID"]?></td>
<td align='center'><?=$value["Booknumber"]?></td>
<td align='center'><?=$value["Bookname"]?></td>

```

漫畫小說生活網站製作-以 SOQ 數位租書館為例

```
<td align='center'><?=$value["Borrowday"]?></td>  
<td align='center'><?=$value["Freezingday"]?></td>  
<td align='center'><input type="checkbox"
```

```
name="<?=$value["Borrownumber"]?>"></td>
```

(3) 輸出介面

以下為目前預約的書籍

編號	租借編號	會員編號	會員名稱	書籍編號	書籍名稱	租借日期	凍結期限	解凍或領書
1	2	445	Aehead111111	221	護士小葵 16	2008-11-23	2008-11-25	<input type="checkbox"/>
2	3	445	Aehead111111	285	妙探急轉彎 25	2008-11-23	2008-11-25	<input type="checkbox"/>
3	4	445	Aehead111111	347	你好，我是飄飄。	2008-11-23	2008-11-25	<input type="checkbox"/>
4	5	444	Bearway11111	339	娘子軍 21	2008-11-23	2008-11-25	<input type="checkbox"/>
5	6	444	Bearway11111	361	收集孩子的人	2008-11-23	2008-11-25	<input type="checkbox"/>

圖 4.7.3c 預約控管之結果畫面

(4) 功能說明

預約控管是為了要模擬會員實際上到店面領書的動作。管理員可選擇要讓那本書進行模擬領書的動作，如圖 4.7.3b。若該書已被領取，則會從預約控管清單中疑除，如圖 4.7.3c。

漫畫小說生活網站製作-以 SOQ 數位租書館為例

4. 註冊工讀生：管理員為新工讀生註冊。

(1) 輸入介面



圖 4.7.4a 註冊工讀生之介面

新工讀生 *號欄位不可留白

*工讀生編號： 100016

*工讀生帳號： 8~12碼

*工讀生密碼： 6~8碼

*密碼再確認：

*身分證字號： 大寫英文字十數字

*姓名：

*生日： 西元 年 月份 日期

*聯絡電話： 含區碼 最多10碼 ex:0424520404

手機：

*E-mail：

*聯絡地址：

興趣：

喜歡的書籍：

圖 4.7.4b 註冊新工讀生之介面

(2) 演算法

```
$sql = "Insert Into employees( eID, ePassword, eSSN, eName, eSex, eBirthday, ePhone,  
    eCellphone, eEmail, eAddress, eStartdate, eInterest, eLikebook) Values ( '$ID',  
    '.md5($Password).'", '$SSN', '$Name', '$Sex', '$Birthday', '$Phone', '$Cellphone',  
    '$Email', '$Address', '$Startdate', '$Interest', '$Likebook')";  
mysql_query($sql);  
$sql = "Select eNumber From employees where eID='$ID'";  
$rows = GetRows( "soq", $sql );
```

(3) 輸出介面

恭喜你註冊成功了!!!!
5秒後將會自動轉跳

[返回上一頁](#)

您是本店第 16 位註冊的工讀生
您的帳號為: dkjs77859
您的密碼為: 77859111
您的身分證字號為: T124578986
您的姓名為: 李大原
您的性別為: 男
您的生日為: 1999-01-20
您的聯絡電話為: 0424514587
您的手機為: 0928648751
您的E-mail為: dkjs77859@gmail.com
您的連絡住址為: 台中市西屯區黎明路3號
您的註冊日期為: 2008-12-14
您的興趣為: 運動
您的喜愛書籍為: 漫畫類

圖 4.7.4c 顯示註冊成功畫面

(4) 功能說明

管理員能會新進的工讀生註冊，如圖 4.10。註冊成功後會顯示成功訊息，如圖 4.11。系統中也會有該工讀生的基本資料。

漫畫小說生活網站製作-以 SOQ 數位租書館為例

5. 工讀生名單：查看所有工讀生名單。

(2) 輸入介面



圖 4.7.5a 工讀生名單之介面

工讀生資料

工讀生編號	ID	姓名	工讀生日期	詳細
100010	bbbbbbbbbbbb	鄭大維	2008-10-21	more
100011	kjkj4478	李大功	2008-11-24	more
100012	orz44778	陳大明	2008-11-30	more
100013	kj66895	黃小明	2008-11-30	more
100014	qwer789	李小玲	2008-11-30	more
100015	kuma1234	王小敏	2008-11-30	more

圖 4.7.5b 工讀生名單之清單畫面

(2) 演算法

```
<td align="center"><?=$eNumber; /*=$value["eNumber"]*/></td>  
<td align="center"><?=$value["eID"]?></td>  
<td align="center"><?=$value["eName"]?></td>  
<td align="center"><?=$value["eStartdate"]?></td>  
<td align="center"><a href="/e_show02.php">more</a>
```

(3) 輸出介面

工讀生資料

工讀生編號：100011
工讀生帳號：kjkj4478
身分證字號：T124587845
 姓名：李大功
 性別：M
 生日：1988-05-21
聯絡電話：0424651245
 手機：
 E-mail：adhufh@gmail.com
聯絡地址：台中市西屯區文華路3號
工讀日期：
 興趣：
喜歡的書籍：

返回上一頁

圖 4.7.5c 顯示工讀生詳細資料之畫面

(4) 功能說明

管理員能查看所有工讀生的名單資料，如圖 4.7.5b。也可查看工讀生的詳細資料，如圖 4.7.5c。

6. 採購預測：查看訂單。

(3) 輸入介面



圖 4.7.6a 採購預測進入介面

(2) 演算法

//比較庫存和賣出數量,並配合採購預測數學式子

```
for($i=0;$i<$num;$i++){  
    //庫存維持最少五本，但是庫存大於五本時，購買數量會影響進貨量，且進貨量減少  
    if($count[$i] < $count1[$i] && $count1[$i] > 5){  
        $d= $count1[$i] - $count[$i];  
        if($d <= 2){           $count[$i] = $count[$i] - floor($d/2); }  
        if($d <= 4 && $d > 2){           $count[$i] = $count[$i] - floor($d/2); }  
        if($d <= 6 && $d > 4){           $count[$i] = $count[$i] - floor($d/2); }  
        if($d <= 8 && $d > 6){           $count[$i] = $count[$i] - floor($d/2); }  
        if( $d > 8){           $count[$i] = $count[$i] - floor($d/2); }  
    }  
    //進貨量增加  
    if($count[$i] > $count1[$i]){  
        $d= $count[$i] - $count1[$i];  
        if($d <= 2){           $count[$i] = $count[$i] + floor($d/2); }  
        if($d <= 4 && $d > 2){           $count[$i] = $count[$i] + floor($d/2); }  
        if($d <= 6 && $d > 4){           $count[$i] = $count[$i] + floor($d/2); }  
        if($d <= 8 && $d > 6){           $count[$i] = $count[$i] + floor($d/2); }  
        if($d > 8){           $count[$i] = $count[$i] + floor($d/2); }  
    }  
}
```

(3) 輸出介面

預測訂單!!

訂單編號: 4			
訂貨日期: 2008-12-22			
客戶名稱: SOQ 數位租書館			
書名	類型	出版社	數量
DRAGON GIRL 高校龍女 4	漫畫	東立	2
NARUTO火影忍者 43	漫畫	東立	1
俠義少年王 22	漫畫	東立	1
妙探急轉彎 25	漫畫	東立	2
最強不良傳說 5	漫畫	東立	17
沒收詛咒	小說	春天出版社	1
範馬刃牙 11	漫畫	長鴻出版社	3
鐵騎令(一)	小說	風雲時代	1

圖 4.7.6b 顯示訂單詳細資料之畫面

(4) 功能說明

管理員能查看現在預測出來的訂單資料。

漫畫小說生活網站製作-以 SOQ 數位租書館為例

7. 收入管理：根據購物車、租借、進貨三個資料庫統計出收入與支出。

(1) 輸入介面



圖 4.7.7a 收入管理進入介面

(2) 演算法

//取得本日賣書的金額

```
for($i=0;$i<$num_results;$i++){
```

```
    $query1 = "select booktype2 from book where ISBN = '$row[3]'";  
    $result1 = mysql_query($query1,$link);
```

```
        if($row[0]== 'A'){  
            $countA=$countA+1;  
            $allA = $allA+$row[9];  
        }
```

```
        if($row[0]== 'B'){  
            $countB=$countB+1;  
            $allB = $allB+$row[9];  
        }
```

```
        if($row[0] == 'C'){  
            $countC=$countC+1;  
            $allC = $allC+$row[9];  
        }
```

```
    // echo $countA;
```

```
    $row = mysql_fetch_row($result);  
}
```

//本日支出總金額

```
for($i=0;$i<$num_results;$i++){
    if($row[2] == 'A'){
        $countgoA=$countgoA+1;
        $allgoodsA=$allgoodsA+50;
    }
    if($row[2] == 'B'){
        $countgoB=$countgoB+1;
        $allgoodsB=$allgoodsB+70;
    }
    if($row[2] == 'C'){
        $countgoC=$countgoC+1;
        $allgoodsC=$allgoodsC+65;
    }
    $row = mysql_fetch_row($result2);
}
```

(3) 輸出介面

收支管理

[查看本月收支](#)

西元 年 日期

收入			支出		
租書收入			進貨支出		
類別	數量	金額	類別	數量	金額
漫畫	10	105	漫畫	3	150
小說	5	55	小說	2	140
雜誌	0	0	雜誌	0	0
小計	15	160	小計	5	290

賣書收入		
類別	數量	金額
漫畫	3	480
小說	0	0
雜誌	0	0
小計	3	480

總收入: 640元

總支出: 290元

圖 4.7.7b 顯示收支詳細資料之畫面

(4) 功能說明

管理員能查看每一天的收入以及支出，並可查看當月總結算。

4.8 倉儲子系統

1. 書籍清單

(1) 輸入介面



圖 4.8.1a 進入書籍清單頁面

(2) 演算法

```
$query = "select distinct * from book where Useable = 'B' && Commend = 'A'";
```

```
mysql_query("set names big5");
```

```
$result = mysql_query($query,$link)
```

(3) 輸出介面

倉儲管理

書籍名稱

書籍名稱	書籍分類	書籍類別	ISBN碼	出版社	可借庫存	可賣庫存	詳細資訊
職場媚女 1	職場漫畫	漫畫	9789861024851	東立	2	5	<input type="button" value="詳細資訊"/>
職場媚女 2完	職場漫畫	漫畫	9789861024868	東立	2	4	<input type="button" value="詳細資訊"/>
性感女主播 3完	職場漫畫	漫畫	9789861020488	東立	2	5	<input type="button" value="詳細資訊"/>
酒店嬢王 3完	職場漫畫	漫畫	9789861018874	東立	2	4	<input type="button" value="詳細資訊"/>
護士小葵 19	職場漫畫	漫畫	9789861020853	東立	2	5	<input type="button" value="詳細資訊"/>
情定大飯店 12	職場漫畫	漫畫	9789861015811	東立	2	5	<input type="button" value="詳細資訊"/>
金錢之拳 7	職場漫畫	漫畫	9789861765341	臺灣東販	2	5	<input type="button" value="詳細資訊"/>
護士小葵 16	職場漫畫	漫畫	9789861008448	東立	2	5	<input type="button" value="詳細資訊"/>
純情羅曼史 (10)	愛情文藝	漫畫	9789861748139	台灣角川書店	2	5	<input type="button" value="詳細資訊"/>

圖 4.8.1b 書籍清單頁面輸出圖

(4)功能說明

列出所有的書籍清單，並分頁以免頁面過度龐大，若想知道該書籍的庫存資料可以點旁邊的詳細資料按鈕來列出，並且提供搜索的功能讓管理者更方便的來找書籍。

2. 書籍庫存資料

(1)輸入介面

書籍名稱	書籍分類	書籍類別	ISBN碼	出版社	可借庫存	可賣庫存	詳細資訊
職場楣女1	職場漫畫	漫畫	9789861024851	東立	2	5	<input type="button" value="詳細資訊"/>
職場楣女2完	職場漫畫	漫畫	9789861024868	東立	2	4	<input type="button" value="詳細資訊"/>
性感女主播3完	職場漫畫	漫畫	9789861020488	東立	2	5	<input type="button" value="詳細資訊"/>

圖 4.8.2a 進入書籍庫存資料頁面

(2)演算法

```

$query = "select
Booknumber, Bookname, Booktype, Booktype2, ISBN, Press, Useable, Exist
from book where ISBN = '$isbn' order by Booknumber";
mysql_query("set names big5");
$result = mysql_query($query,$link);
$row = mysql_fetch_row($result);
$num_results = mysql_num_rows($result);
    
```

(3)輸出介面

倉儲管理

書籍編號	書籍名稱	書籍分類	書籍類別	ISBN碼	出版社	可租可賣	庫存狀態	詳細資訊
2	職場楣女2完	職場漫畫	漫畫	9789861024868	東立	可賣	沒有庫存	<input type="button" value="詳細資訊"/>
215	職場楣女2完	職場漫畫	漫畫	9789861024868	東立	可租	尚有庫存	<input type="button" value="詳細資訊"/>
415	職場楣女2完	職場漫畫	漫畫	9789861024868	東立	可賣	尚有庫存	<input type="button" value="詳細資訊"/>
624	職場楣女2完	職場漫畫	漫畫	9789861024868	東立	可賣	尚有庫存	<input type="button" value="詳細資訊"/>
834	職場楣女2完	職場漫畫	漫畫	9789861024868	東立	可賣	尚有庫存	<input type="button" value="詳細資訊"/>
1043	職場楣女2完	職場漫畫	漫畫	9789861024868	東立	可賣	尚有庫存	<input type="button" value="詳細資訊"/>
1252	職場楣女2完	職場漫畫	漫畫	9789861024868	東立	可租	尚有庫存	<input type="button" value="詳細資訊"/>

圖 4.8.2b 書籍庫存資料頁面輸出圖

(4)功能說明

當管理者想要知道該本書籍的庫存資料時，他可以點下詳細資料，系統會把該本書的庫存狀態列出，顯示出它的庫存狀態。

3. 編輯書籍

(1)輸入介面

倉儲管理

書籍編號	書籍名稱	書籍分類	書籍類別	ISBN碼	出版社	可租可賣	庫存狀態	詳細資訊
2	職場楣女2完	職場漫畫	漫畫	9789861024868	東立	可賣	沒有庫存	詳細資訊
215	職場楣女2完	職場漫畫	漫畫	9789861024868	東立	可租	尚有庫存	詳細資訊
415	職場楣女2完	職場漫畫	漫畫	9789861024868	東立	可賣	尚有庫存	詳細資訊
624	職場楣女2完	職場漫畫	漫畫	9789861024868	東立	可賣	尚有庫存	詳細資訊
834	職場楣女2完	職場漫畫	漫畫	9789861024868	東立	可賣	尚有庫存	詳細資訊
1043	職場楣女2完	職場漫畫	漫畫	9789861024868	東立	可賣	尚有庫存	詳細資訊
1252	職場楣女2完	職場漫畫	漫畫	9789861024868	東立	可租	尚有庫存	詳細資訊

前一頁

圖 4.8.3a 編輯書籍輸入圖

(2)演算法

```

if($delete)
{
$query = "delete from book where Booknumber = '$booknumber'";
mysql_query($query,$link);
ShowMessage("刪除書籍成功!");
exit;
}

$query = "update book set Bookname = '$bookname',Booktype =
'$booktype1',Booktype2 = '$booktype2',ISBN = '$isbn',Amorist =
'$amorist',Appeardate = '$appeardate',Useable = '$useable',Exist =
'$exist',Price = '$price',Comedate = '$comedate',Count =
'$count',Preview = '$preview',Press = '$press',commend = '$commend'
where Booknumber = '$booknumber'";
mysql_query($query,$link);
    
```

(3)輸出介面

編輯書籍

書籍名稱：	職場楣女 2完		
書籍分類：	職場漫畫		
書籍類別：	A	*A是漫畫，B是小說，C是雜誌	
ISBN：	9789861024868		
書籍作者：	吉野阿貴		
出版日期：	西元 2008 年	10	30
可租可賣：	B		
庫存狀態：	0	*0是不存在，1是存在，2是預約中	
書籍價格：	90		
進貨時間：	西元 2008 年	11	03
書籍簡介：	(完結篇)面對人生重要問題，正在求職戰場上奮戰的悠里，喜歡上同年級的精英風雲人物亮司。兩人間的距離雖然在多次接觸中逐漸拉近，悠里卻偶然間得知亮司沒打算和任何人交往，於是決定封印自己對亮司的感情，只求以朋友的身分留在他的身邊……？充滿煩惱的求職過程&戀愛故事完結篇？		
出版社：	東立		
店長推薦：	B	*A是推薦，B則否	

編輯書籍

重新設定

刪除書籍

圖 4.8.3b 編輯書籍輸出圖

編輯結果

編輯書籍成功!

上一頁

圖 4.8.3c 編輯書籍輸出圖

(4)功能說明

管理者想要修改書籍資料時，在書籍庫存資料頁面選擇想要修改的書籍並按下按鈕就可以修改書籍的資料，可以選擇編輯他或是刪除該書籍。

4. 新增書籍

(1) 輸入介面



圖 4.8.4a 進入新增書籍頁面

(2) 演算法

```
$link = db_connect();  
$query = "insert into  
book(Bookname, Booktype, Booktype2, ISBN, Amoris, Appeardate, Useable,  
Exist, Price, Comedate, Preview, Press, Commend)  
values(' $bookname', ' $booktype1', ' $booktype2', ' $isbn', ' $amoris', '  
$appeardate', ' $useable', ' $exist', ' $price', ' $comedate', ' $preview',  
' $press', ' $commend')";  
$result = mysql_query($query, $link);
```

(3)輸出介面

新增書籍

書籍名稱：	<input type="text"/>
書籍分類：	<input type="text"/>
書籍類別：	<input type="text"/> *A是漫畫，B是小說，C是雜誌
ISBN：	<input type="text"/>
書籍作者：	<input type="text"/>
出版日期：	西元 <input type="text"/> 年 <input type="text"/> 月份 <input type="text"/> 日期 <input type="text"/>
可租可賣：	<input type="text"/>
庫存狀態：	<input type="text"/> *0是不存在，1是存在，2是預約中
書籍價格：	<input type="text"/>
進貨時間：	西元 <input type="text"/> 年 <input type="text"/> 月份 <input type="text"/> 日期 <input type="text"/>
書籍簡介：	<input type="text"/>
出版社：	<input type="text"/>
店長推薦：	<input type="text"/> *A是推薦，B則否

圖 4.8.4b 新增書籍輸出圖

新增結果

書籍新增成功！

圖 4.8.4c 新增書籍輸出圖

(4)功能說明

管理者點選新增書籍後，將書籍資料輸入，即可以新增該本書到資料庫中。

5. 進貨清單

(1)輸入介面



圖 4.8.5a 進入進貨清單頁面

(2)演算法

```
$query = "select Bookname, ISBN, Amount from shop where Buynumber =
'$buynumber' ";
$result = mysql_query($query, $link);
$row = mysql_fetch_row($result);
goodsadd($row[0], $row[1], $row[2], $link);
$overflag = changeExist($row[1], $row[2], $link);
$query = "update shop set Sellday = '$sellday', Status = '1' where
Buynumber = '$buynumber' ";
mysql_query($query, $link);

$query = "select
Buynumber, Number, Name, Bookname, ISBN, Amount, Paytype, Atmnum from
shop where Status = '0' && Paytype <> '貨到付款' order by Buynumber";
$result = mysql_query($query, $link);
$row = mysql_fetch_row($result);
$num_results = mysql_num_rows($result);
```

(3)輸出介面

出貨控制

訂單編號	會員編號	會員名稱	書籍名稱	ISBN碼	數量	付款方式	ATM帳號	確定進貨
24	461	11111111	俠義少年王22	9789861005720	1	ATM轉帳	6667	<input type="button" value="確定進貨"/>
25	451	林X賢	妙探急轉彎25	9789861022611	1	ATM轉帳	1234	<input type="button" value="確定進貨"/>
27	430	林逸書	NARUTO火影忍者43	9789861018904	1	ATM轉帳	2021	<input type="button" value="確定進貨"/>

圖 4.8.5b 檢視進貨清單輸出圖

(4)功能說明

管理員可以在這個頁面檢視有哪些人以 ATM 的方式來付款，並在自己的帳戶中確定顧客已經付款以後再點選確定進貨以進該本書籍。

第五章 系統評估

1. 優點

- (1) 會員功能方面提供註冊、修改、管理會員本身之資料，並進而達到客製化與個人化。
- (2) 書籍功能方面，有完整的書籍資料並分門別類，方便觀看。
- (3) 線上租借方面，提供線上租借功能，並可預約借書，採點數扣點制度。
- (4) 購物車方面，可線上購買書籍，並有不同之付款方式。
- (5) 留言板方面，可進行批評或是讚美，並可統計出結果以圖表顯示。
- (6) 工讀生子系統可以進行線上的排班，並建有工讀生基本之資料，方面計算薪資。
- (7) 管理員方面，擁有最大權限，總括一切資料以及各系統都可管理。
- (8) 倉儲可對書籍進行管理，包刮新增修改等等。

2. 缺點

- (1) 會員功能方面介面還不夠完善，且還需考量黑名單問題。
- (2) 書籍資料庫建檔目前還稍嫌過少。
- (3) 線上租借方面，預約書籍時尚未判斷新書與舊書間的扣點

數不同。線上續借無法讓會員選擇續借天數

- (4) 購物車方面，可線上購買書籍，並有不同之付款方式。
- (5) 留言板方面，統計資料不完全，無法避免惡意洗版。
- (6) 工讀生子系統的排班表與線上請假功能尚未完善，工讀生
目前尚未細分職位分工
- (7) 管理員方面，部份功能尚未完善，管理員的權限過大，尚
未分功能細分給其他職位。
- (8) 倉儲尚無法列出書籍的熱門程度讓管理員進行分析與進
貨。

第六章 結論

從一開始專題的規劃及設計階段，常常碰到瓶頸，因此耗費不少時間，如各子系統的連結、資料庫的建製與修改、程式碼的撰寫等，讓我們了解系統分析與設計的重要性，良好的系統分析可以預先探知系統需求與可行性問題，並在這些條件下來設計一套合適的系統，這是需要經驗，知識的累積與對現場環境的事實發現。

系統建制的過程不見得就能達成分析時所訂定目標，因此需要做可行性分析與評估，這些都是需要有專業的知識，及時挖掘事實才能做好系統規劃與分析。

當本系統建置完成後將會帶給商家以下幾點好處：

1. 完善的管理

店內的業務營運，皆能透過本系統達成電腦化，如租書、賣書、進出貨物、收支結算等皆可使用本系統營運，並使的管理者可更容易掌控。

2. 多樣的功能

以往店內以租書為主，店內系統僅有租書之相關功能可以使用，本系統更增添購物車、倉儲、收支等其他相關之功能。

3. 提升競爭力

透過本系統，可以在網際網路上進行租書與賣書，實質上對於原本商家僅能讓客人到店內從事消費行為，更拓展其可服務之範圍，藉此提升商家的競爭力。

參考資料

1. 參考書籍

- (1) 位元文化，PHP 5.0 動態網頁入門實務，臺北市文魁資訊，2004，pp. 64-240。
- (2) 陳湘揚，PHP 5+MY SQL 網頁系統開發設計，台北市基峰資訊，2006，pp. 73-274。
- (3) 桂思強，資料庫設計實務 使用 SQL Server 2005，台北市基峰資訊，2006，pp. 44-109。
- (4) 馬格 (Maker, Code)，HTML 函式庫查詢字典，台北市基峰資訊，2001，pp. 7-14，pp214-269。
- (5) 韋林 (Welling, Luke)，PHP & MySQL 完全架站攻略，台北市上奇科，2001，pp. 590-630。
- (6) Rosenblatt, Systems Analysis and Design 第六版，滄海出版社，2005，pp. 149-168。

2. 參考網站

- (1) <http://www.programmer-club.com/index.asp>
程式設計俱樂部。
- (2) http://www.w3schools.com/tags/tag_table.asp
HTML<table>tag。
- (3) http://stuck.myweb.hinet.net/c/js/js_events.htm
JavaScript 事件。
- (4) <http://linux.tnc.edu.tw/techdoc/banic/index.html>
PHP 手冊
- (5) <http://www.cs.indiana.edu/classes/a348-dger/fall2002/notes/Sixteen.html>
PHP Shopping Cart
- (6) <http://chensh.loxa.edu.tw/php/index.php>
PHP+MySQL 程式設計研習